

**MONSTER
FLATSCREEN™**
MOUNTS • SUPPORTS • BASES

USER GUIDE & WARRANTY
GUIDE ET GARANTIE D'UTILISATEUR
GUÍA DEL USUARIO Y GARANTÍA

**Monster Flatscreen™
PerfectView™ 350S
PowerMount™**

Table of Contents
Table des Matières
Contenido

English	i
French (Français).....	31
Spanish (Español)	65

A NOTE FROM THE HEAD MONSTER

THANK YOU for purchasing the Monster FlatScreen™ PerfectView 350S PowerMount with built-in Monster Power® technology. The PerfectView 350S reflects our passion for creating the most innovative AV solutions on the market, so enthusiasts like yourself always experience the best from their AV equipment.



A stylized, handwritten signature in black ink, appearing to read 'Noel Lee'.

Noel Lee,
The Head Monster

More Great Products from Monster FlatScreen™

The Look You Want. The Performance You Need.



Monster FlatScreen™ Cables

For enhanced performance and easy routing behind flatscreen TVs.

Monster FlatScreen Mounts

Features integrated cable management for a clean, sophisticated look.

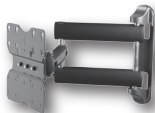

Monster FlatScreen Clean

For removing dust, dirt and fingerprints without drips, stains or scratches.

Discover more at www.MonsterCable.com/FlatScreen

MONSTER FLATSCREEN MOUNTS™

Monster FlatScreen™ PerfectView 350S PowerMount™

PerfectView 350S is designed to mount **10 in -to- 24 in/ 254 mm to 610 mm** flatscreen televisions to vertical walls. Maximum weight capacity is **40 lbs./18.14 kg**.

SAFETY WARNING: If you have doubts about this product's installation, please call a qualified contractor or contact Monster Cable Products, Inc. at **1-877-800-8989** in the United States or **001-866-348-4171** in Canada.

Before installing, carefully review the following instructions to ensure no parts are missing or defective. Improper installation can cause damage or serious injury. Do not use this product for any purpose not explicitly specified by Monster. Monster is not liable for damage or injury caused by incorrect assembly, incorrect mounting or incorrect use.

All hardware is supplied for the following wall conditions: Wood stud, brick, solid concrete and concrete block.

Note: The supplied hardware **is not for steel stud walls**. If you are uncertain about the nature of your wall construction, consult an installation contractor.

Specifications and Notes:

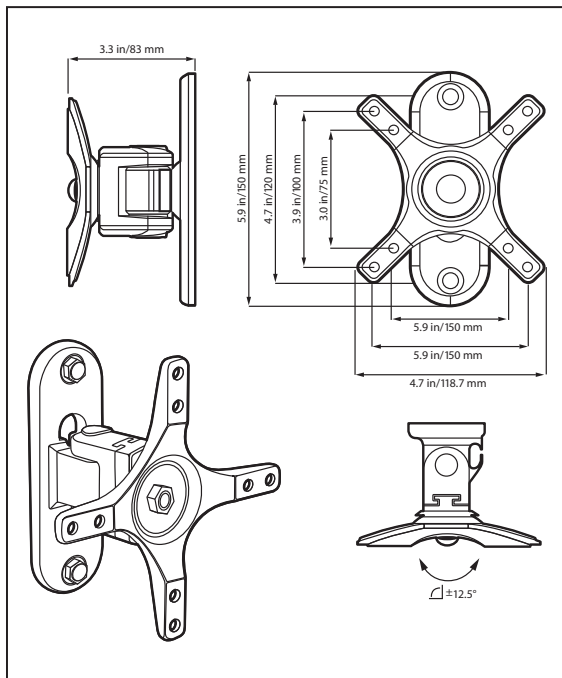

Monster is constantly striving to improve its products. Specifications are subject to change without notice.

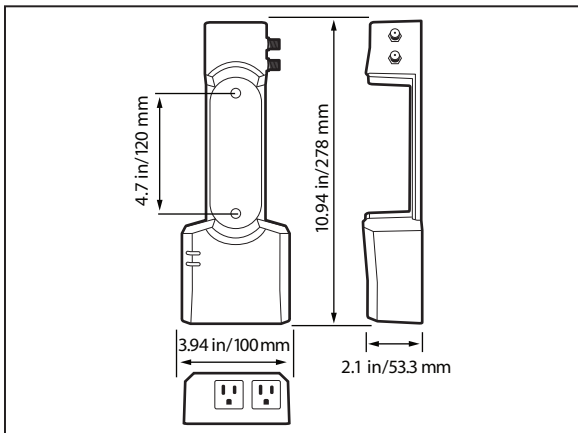

Required Tools

Wall Stud Mounting:

- Electronic stud sensor
- Level
- Electric hand drill
- 3/16 in/5 mm drill bit
- Phillips screwdriver
- Combination wrenches or socket set

Masonry Mounting

(brick, solid concrete, concrete block):

- Above tools
- Replace 3/16 in/5 mm drill bit with 1/2 in/13 mm masonry drill bit

Package Contents

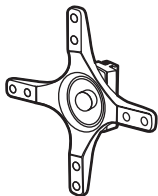

1 LCD Mounting Plate
(VESA™ 75/100-Compliant)



1 Wall Mounting Plate

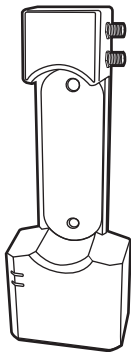

1 PowerMount
Wall Unit



2 Lag Bolts



2 Masonry
Anchors



Screws
4 ea. M4x15
4 ea. M5x15



2 Round
Washers

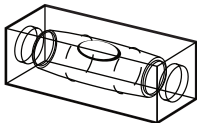

Bubble Level



Allen Wrench

IMPORTANT SAFETY INFORMATION for PowerMount Wall Unit

Please read and observe the following safety points at all times.

WARNING – Power Sources

DO NOT plug the mounting system power unit into a power outlet that differs from the source indicated for safe use on the unit. If you don't know the type of electrical power that is supplied to your home, consult your local power company or a qualified electrician.

WARNING – Grounding and Polarization

- A. **DO NOT** force the power unit's plug into an outlet that is not designed to accept grounded AC plugs. This plug is designed to be inserted into a grounded-type outlet only. If the plug doesn't fit directly into your outlet, do not attempt to force it into the outlet. Never attempt to dismantle the plug in any way (or to alter the power cord). If you have questions about grounding, consult your local power company or a qualified electrician.
- B. If you use rooftop devices such as satellite dishes, antennae or any other component with wire that connects to your power unit, be sure the wire(s) is properly grounded. This protects against voltage surges and static charges.

- C. DO NOT place any antenna near overhead power lines or any other power circuit. DO NOT touch any power line or power circuit. Doing so may cause severe physical injury or possibly death.

 **WARNING – Liquid, Avoiding Electrical Shocks**

- A. DO NOT operate the power unit if liquid of any kind is spilled on it or inside it.
- B. DO NOT operate the power unit near rain or water that's spilled or contained (e.g., bathtub, kitchen or sink).

 **WARNING – Power Cord Safety**

- A. When routing the power unit's AC power cord, do not place it near heavy foot traffic (e.g., hallways, doorways and floors). Do not create a trip hazard with the power cord.
- B. If the protective jacket on the power unit begins to rip or fray, exposing the internal wiring, shielding, etc., disconnect it from the power source and discontinue use immediately. See the Warranty Information section of this owner's manual for important details.

 **WARNING – Storm Precautions**

In the event of a lightning storm, it's always a good idea to disconnect the power unit; there is no need to disconnect your separate components.

 **WARNING – No User Serviceable Parts Inside**

If, for any reason, the power unit is not operating properly, DO NOT remove any part of the unit (cover, etc.) for repair. Unplug the unit and consult the Warranty Information section of this owner's manual for important details.

 **CAUTION – Exposure to Heat**

Do not expose your power unit to direct sunlight or place it near wall heaters, space heaters or any enclosed space prone to temperature increases.

 **CAUTION – Proper Cleaning**

In general, the only cleaning necessary for the power unit is a light dusting. Unplug the unit from the wall before cleaning it. Do not use any type of liquid or aerosol cleaner.

PROPER GROUNDING AND INSTALLATION for PowerMount Wall Unit

WARNING – Proper Grounding

The power unit requires a properly grounded outlet for safety and to protect connected equipment. If you're not sure if your home's electrical wiring is properly grounded, have it checked by a qualified electrician.

IMPORTANT NOTE – Proper Power and Protection

To completely protect your equipment against electrical surges, every AC power cable, coaxial cable, phone line, and Ethernet line in the system must be connected to the power unit or another surge protection unit.







IMPORTANT NOTE – Proper Protection and the Limited Connected Equipment Warranty

The five year, USD \$50,000 Limited Connected Equipment Warranty becomes invalid if any wire (AC or coax) leading into the equipment comes from a component that is not properly protected by the mounting system power unit. See the Warranty Information section of this owner's manual for important details.



IMPORTANT SAFETY INFORMATION for Mounting System

Please observe the following safety points at all times.

Warnings

-  **DO NOT install on a sloping surface.**
-  **DO NOT mount to particleboard.**
-  **DO NOT install near an air conditioner.**
-  **DO NOT install in a location with excessive dust, smoke, heat, humidity or moisture. These sources can create a fire. Install at least 3 ft/0.9 m from all water sources.**
-  **DO NOT apply unnecessary stress or load on the installed unit. Never hang on the unit.**
-  **DO NOT install unit alone. Safe installation requires at least two people.**
-  **DO NOT route your flatscreen TV's power cord in wall. Check local building/electrical codes for more information.**

Cautions

-  **To prevent eye fatigue, do not install where there is direct sunlight or excessive light.**
-  **When carrying out maintenance, disconnect the TV's power supply to avoid electrical shock.**
-  **If planning to route AV cable in wall, only use cable UL-certified for this use.**

Pre-Installation Checklist

- Does your mounting location have at least one wall stud?
- Is your view of the mounting location free of glare or other obstructions?
- Is the location of your wall stud or masonry surface suitable for repositioning your display?
- Is your mounting location near an AC power outlet for plugging in the PowerMount?
- Is your mounting location at least 3 ft/0.91 m from any source of heat or water?

Installing the PowerMount Wall Unit and Wall Mounting Plate

Remove all pieces of the PowerMount system to ensure you have all the necessary parts.

Be sure to choose a mounting location with convenient access to an AC wall outlet.

Wood Stud Mounting:

- 1) Using an electronic stud sensor, locate a wall stud at your desired mounting location.
- 2)  With the help of a friend, vertically position the PowerMount wall unit on the wall stud. Using the provided level, confirm that the PowerMount is vertically straight.
- 3) Mark the stud center in the power unit's top and bottom mounting holes with a pencil. Remove the power unit from the wall.
- 4) With your electrical drill and 3/16 in/5 mm bit, pre-drill a 3 in/76.2 mm deep hole at each mark.
- 5) Align the power unit's mounting holes with the holes in the wall.
- 6) While one person holds the power unit, set the wall mounting plate inside the power unit's recessed area. Hold the mounting plate and power unit firmly in place.

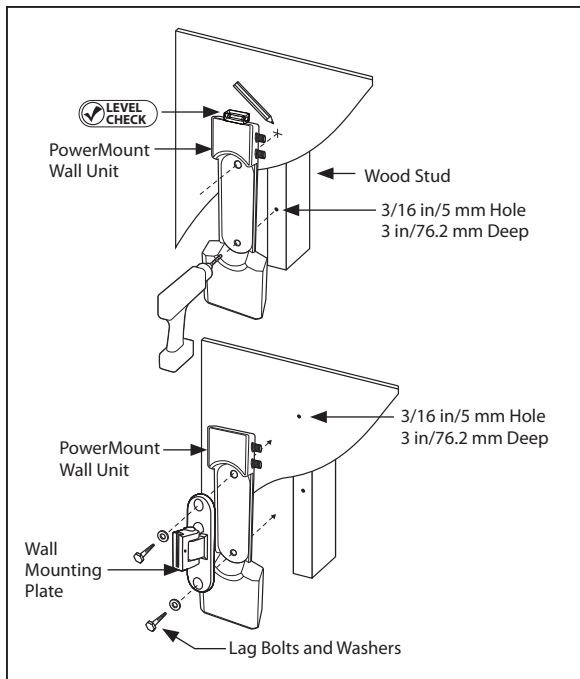

7) Attach the mounting plate and power unit to the wall with the supplied lag bolts and round washers, as shown. Tighten each bolt with your electric drill or socket wrench.

⚠ DO NOT over tighten bolts. This can damage the wall plate or your wall surface.

Installing the PowerMount Wall Unit and Wall Mounting Plate *continued*

Masonry Mounting

 **DO NOT drill holes in masonry mortar joints.**

Masonry mounting requires specialized knowledge, skills and tools. Monster highly recommends the help of a professional installer when mounting to masonry.

- 1) With the help of a friend, vertically position the PowerMount Wall Unit in your desired mounting location.
- 2)  Using the provided level, confirm that the power unit is vertically straight.
- 3) Mark the centers of the top and bottom mounting holes on the power unit with a pencil. Be careful not to mark a mortar joint.
- 4) With your electrical drill and 1/2 in/13 mm masonry bit, pre-drill a 3 in/76.2 mm deep hole at each mark.
- 5) Install the supplied plastic concrete anchors in each hole. Tap into hole until fully seated.
- 6) Align the power unit's mounting holes with the holes in the wall.
- 7) While one person holds the power unit, set the wall mounting plate inside the power unit's recessed area. Hold both the mounting plate and power unit firmly in place.

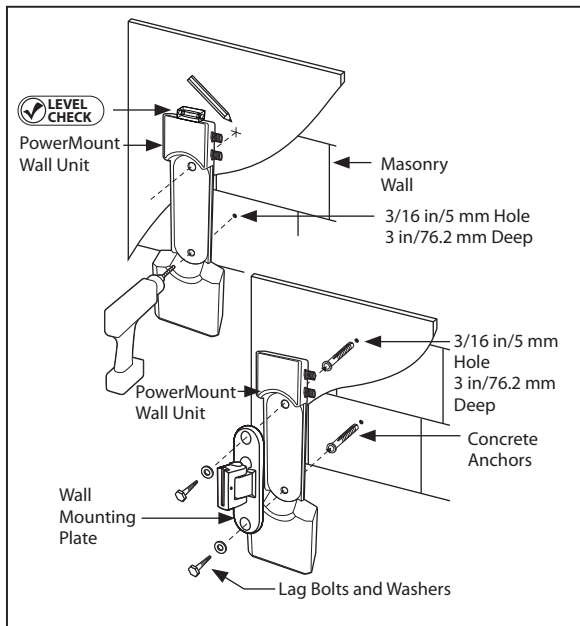

8) Attach the mounting plate and power unit to the wall with the supplied lag bolts and round washers, as shown. Tighten each bolt with your electric drill or socket wrench.

⚠ DO NOT over tighten bolts. This can damage the wall plate or your wall surface.

Setting Your Mount's Adjustment Capabilities

The PerfectView 350S features a wide-angle swivel joint and all-directional *OmniBall*™ for fine-tuning the position of your display.

- The swivel joint enables you to turn your display left or right 160°.*
- The *OmniBall* allows you to pivot your screen any direction and rotate it 360°.

Before attaching your LCD TV to the LCD mounting plate, you can increase or decrease the *OmniBall*'s pivot action.

- 1)** Slide the LCD mounting plate onto the wall mounting plate, as shown to the right.
- 2)** By hand, remove the black plastic cap in the center of the LCD mounting plate, revealing the *OmniBall* tension nut (1/2"/13mm).
- 3)** With a socket wrench (1/2" or 13mm), turn the tension nut clockwise to limit pivot and rotation.
- 4)** Turn the nut counterclockwise to increase pivot and rotation.

Your mount's wide-angle swivel joint also has an adjustable tension screw. It can be adjusted before or after attaching your TV to the LCD mounting plate.

- 1)** Remove the plastic cap on the top of the swivel joint to access its tension screw.

* Dependent on display size.

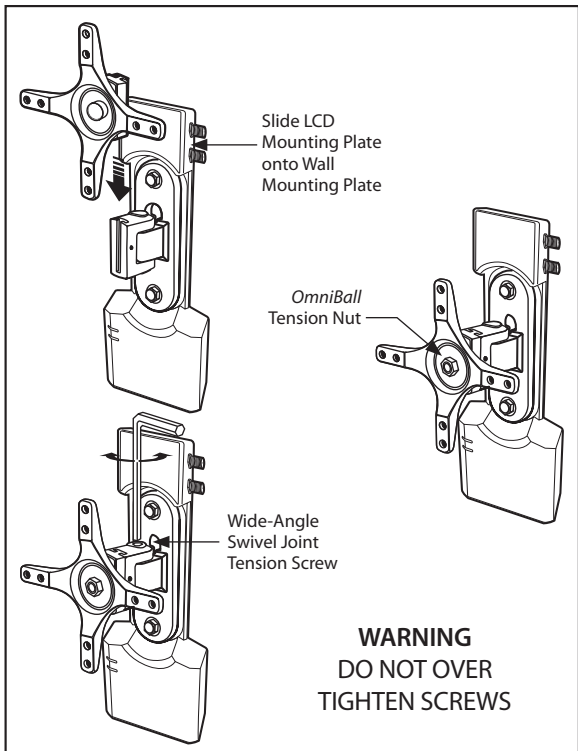

2) With the included Allen wrench, turn the tension screw counterclockwise to reduce swivel tension.

3) Turn the screw clockwise to increase swivel tension.

Attaching Your TV to the LCD Mounting Plate and Hanging It on the Wall Mounting Plate

 **DO NOT lay your TV face down when attaching the LCD mounting plate. This may cause permanent damage to your display. Lean it against a wall or other solid surface.**

 **Your TV should be unplugged before threading any bolt or screw into the back panel.**

Your mounting system features two sets of screws, M4x15 and M5x15. The M5x15 is the longer of the two.

- 1)** Disengage the LCD mounting plate from the wall mounting plate.
- 2)** Locate the threaded inserts on your TV's back panel.
- 3)** Note the two sets of mounting holes on the LCD mounting plate. Determine which set aligns perfectly with the four threaded inserts on your TV's back panel.
- 4)** Determine which set of screws is the correct length for your TV's inserts. Test one of the screws to ensure it's the correct choice.
- 5)** By hand, thread the screws through the LCD mounting plate into the four TV inserts.

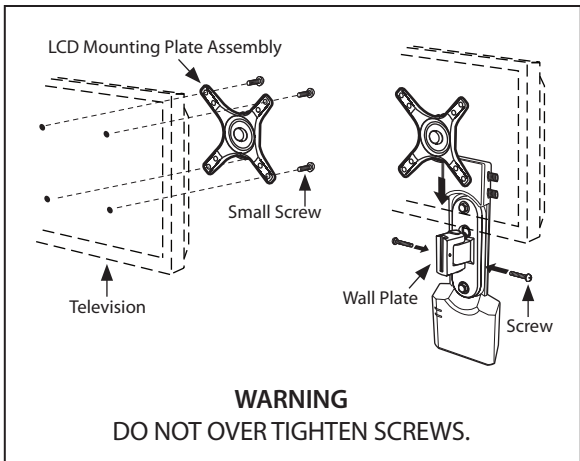

- 6) With a Phillips screwdriver, tighten the screws so the LCD mounting plate is securely attached to the TV.
- 7) With the help of a friend, lift your TV and slide the attached mounting plate into the channel on the wall mounting plate.

Making Your AV Cable and Power Cord Connections

Plug Your TV Into the PowerMount's Built-in Monster *Clean Power*™ AC Outlets

- 1) Connect your TV's power cord to the TV (if TV uses detachable-type power cord).
- 2) Plug the TV power cord into the PowerMount AC outlet labeled LCD TV.

Note: The PowerMount's built-in AC outlet labeled "Spare" also features *SurgeGuard*™ surge protection and *Clean Power* filtering and is ideal for powering and protecting an additional AV component.

Plug PowerMount Power Cord into an AC Wall Outlet

- 1) Plug the PowerMount's attached 8ft. power cord into a nearby AC wall outlet.
- 2) LED indicators will illuminate when the PowerMount is plugged in and supplied with power.
- 3) "Clean Power ON" indicates *Clean Power* filtering is active.

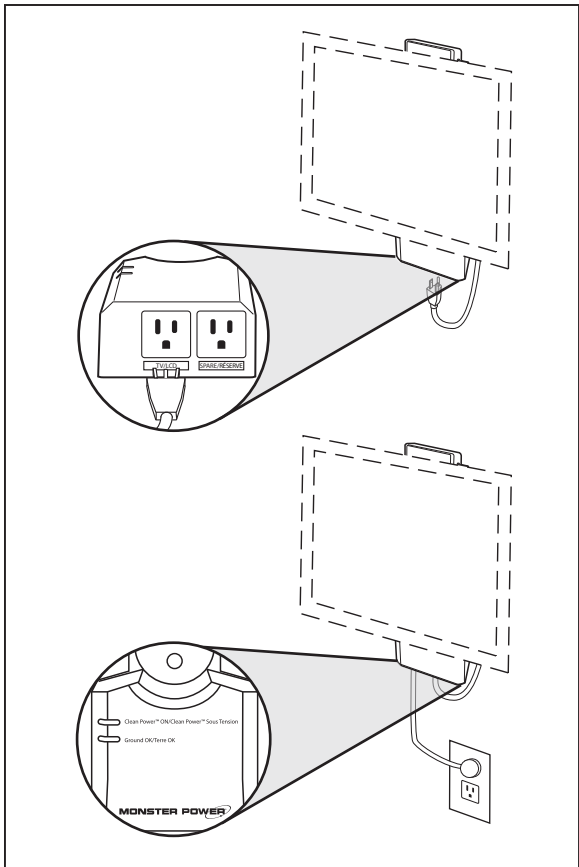

Connect Your Cable, Satellite or RF Antenna Coax Connection to the PowerMount

- 1) Connect the coax cable from your cable or satellite service or RF antenna to the coax input labeled "IN" on the PowerMount.
- 2) Connect a second coax cable from the terminal labeled "OUT" on the PowerMount to the coax input on your TV.

NOTE: If not routing other AV cables through the mount, route the coax cable to your TV through the mount's cable management system. See above.

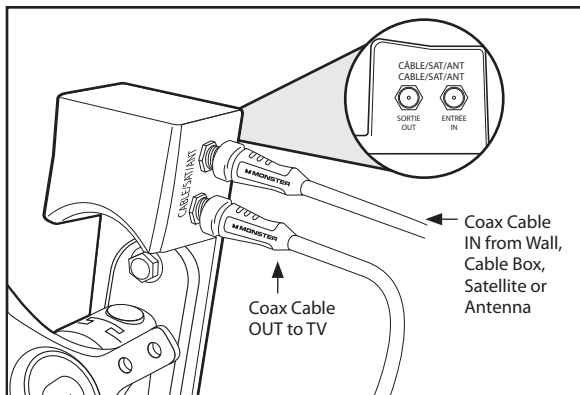

Built-in *Dual Mode Plus*™ Audible Alarm

Dual Mode Plus power protection with audible alarm and auto disconnect circuitry helps safeguard your TV from potentially damaging power surges and spikes. When activated, the PowerMount will emit a high-pitch beeping sound, indicating protection is on and no power is flowing through the PowerMount to your TV or other connected equipment. When safe to do so, unplug the PowerMount unit from the AC outlet and contact Monster Customer Service for support at **1-877-800-8989** in the United States or **001-866-348-4171** in Canada.

Congratulations

You've successfully installed your PerfectView 350S FlatScreen PowerMount.

Visit www.MonsterCable.com/FlatScreen for more innovative Monster FlatScreen products, including our ultra low-profile FlatScreen Cable and our safe, FlatScreen Clean LCD and plasma cleaning solution for preserving your flatscreen display.

SPECIFICATIONS

PowerMount Wall Unit

Continuous Duty Electrical Rating	120V/60Hz
Maximum Current Rating	15A/1800W
Protection Mode	Line-Neutral (L-N) Line-Ground (L-G) Neutral-Ground (N-G)
Total Energy Dissipation	3240 Joules
Clamping Level (TVSS Voltage)	330 Volts
Dimensions	Width: 3.94" 100 mm
	Height: 10.94" 278 mm
	Depth: 2.1" 53.3 mm

LIVE FOREVER LIMITED WARRANTY FOR CONSUMERS

Monster, LLC, 7251 West Lake Mead Blvd, Las Vegas, NV 89128, USA (“Monster”) extends to You this Limited Warranty. Statutory or common law may provide You with additional rights or remedies, which shall not be affected by this Limited Warranty.

DEFINITIONS

“Adequate Use” means use of the Product and Connected Equipment (i) within a home or dwelling, (ii) for private (as opposed to commercial) purposes, (iii) in conformance with all applicable local, state or federal law, code or regulations (including without limitation building and/or electrical codes), (iv) in accordance with manufacturer recommendations and/or instructions in the materials and documentation that accompany the Product and any Connected Equipment, (v) with proper electrical grounding, (vi) with proper and direct connection between the Product and an AC power source that has protective grounding (excluding gas or diesel powered generators), (vii) with cable or telephone lines to any Connected Equipment properly connected to the Product, and (viii) without a connection in a “daisy-chain” fashion to or with any extension cord, surge suppressor, power strip, uninterruptible power supply (“UPS”) or other equipment.

“Authorized Dealer” means any distributor, reseller or retailer that (i) was duly authorized to do business in the jurisdiction where it sold the Product to You, (ii) was permitted to sell You the Product under the laws of the jurisdiction where You bought the Product, and (iii) sold You the Product new and in its original packaging.

“Connected Equipment” means any device that is (i) generally suited to be used with the Product or products of the same kind, (ii) meets the requirements of all applicable laws and safety standards, (iii) contains only parts manufactured, sold or recommended by the original manufacturer of the Connected Equipment, and (iv) has not been altered, tampered with or modified by any person other than its manufacturer or service personnel authorized or recommended by the manufacturer of the Connected Equipment.

“Connected Equipment Damage” means physical damage caused to Connected Equipment due to a Product Defect (i) by a transient AC power, cable, telephone, or lightning surge while connected to a properly installed Product, (ii) not by a defect or unrelated damaging of the Connected Equipment or a surge/spike or lightning strike through a source, medium or connection other than through the Product, and (iii) does not extend to loss of data or consequential, indirect or special damages resulting from the Connected Equipment Damage.

“Fair Market Value” (“FMV”) means the fair market value of the Connected Equipment at the time Connected Equipment Damage occurs.

“Formal Warranty Claim” means a claim made in accordance with the section “Formal Warranty Claims” herein.

“Maximum Coverage Amount” means the maximum amount that Monster will pay to You under this Limited Warranty for Connected Equipment Damages and is defined in relation to each Product in the Specifications Table below.

“Product” means a Product (i) that contained a reference to the “live forever” Limited Warranty, (ii) that You bought from an Authorized Dealer new and in its original packaging, and (iii) whose serial number, if any, has not been removed, altered, or defaced.

“Product Defect” means a defect, malfunction, non-conformance to this Limited Warranty or other inadequacy of the Product that existed at the time when You received the Product from an Authorized Dealer and that causes a failure of the Product to perform in accordance with Monster’s documentation accompanying the Product, unless such failure has been caused completely or partly by (a) any use other than Adequate Use, (b) transportation, neglect, misuse or abuse by anyone other than Monster’s employees; (c) alteration, tampering or modification of the product by anyone other than a Monster employee; (d) accident (other than a malfunction that would otherwise qualify as a Product Defect); (e) maintenance or service of the Product by anyone other than a Monster employee; (f) exposure of the Product to heat, bright light, sun, liquids, sand or other contaminants; or (g) acts outside the control of Monster, including without limitation acts of God, fire, storms (excluding lightning surges), earthquake or flood.

“Warranty Period” means the time period during which Monster must have received Your Formal Warranty Claim. The different Warranty Periods related to Product Defects and Connected Equipment Damage are defined in the Specifications Table below. The Warranty Period commences on the date when You purchased or received (whichever occurs later) the Product from an Authorized Dealer as evidenced by the Authorized Dealer’s invoice, sales receipt or packing slip. If You do not have written proof of the date of purchase or receipt, then the Warranty Period commences three (3) months after the date when the Product left Monster’s factory as evidenced by Monster’s records. The Warranty Period ends after the time defined in the Specifications Table has expired, or after You have transferred ownership of the Product, whichever occurs earlier. Also, You must call Monster and obtain a Return Authorization Number (as described under “How to Make a Claim”) within two (2) months after You discover a Product Defect (or should have discovered it, if such Product Defect was obvious).

“You” means the first individual person that purchased the Product in its original packaging from an Authorized Dealer. This Limited Warranty does not apply to persons or entities that bought the Product (i) in used or unpackaged form, (ii) for resale, lease or other commercial use, or (iii) from someone other than an Authorized Dealer.

SCOPE OF THIS LIMITED WARRANTY

PRODUCTS. If a Product contained a Product Defect when You bought it from an Authorized Dealer and Monster receives a Formal Warranty Claim from You within two (2) months after You discover such Product Defect (or should have discovered it, if such Product Defect was obvious) and before the end of the Warranty Period for Product

Defects applicable to the affected Product, then Monster will provide You with one of the following remedies: Monster will (1) repair or, at Monster's sole discretion, replace the Product, or (2) refund to You the purchase price You paid to the Authorized Dealer for the affected Product if repair or replacement is not commercially practicable or cannot be timely made.

CONNECTED EQUIPMENT DAMAGE. Monster will also provide You with a remedy regarding Connected Equipment Damage if (i) You have a claim under the Limited Warranty for Products because of a Product Defect that causes Connected Equipment Damage despite Adequate Use, and (ii) Monster receives a Formal Warranty Claim from You before the end of the Warranty Period for Connected Equipment Damage applicable to the affected Product. If the conditions listed in the preceding sentence are met, Monster will provide You with one of the following remedies provided that Monster may decide at its sole discretion which of the three remedies it provides: Monster will (1) replace the damaged Connected Equipment; (2) pay to repair the damaged Connected Equipment; or (3) pay You the FMV of the Connected Equipment, provided that such payments shall not exceed (i) the Maximum Coverage Amount for the Product, or (ii) the actual damage having arisen from power surges due to a Product Defect. NOTE: COMPENSATION FOR RESTORATION OF DATA LOSS IS NOT COVERED AND MONSTER DOES NOT ASSUME ANY LIABILITY FOR ANY INCIDENTAL, CONSEQUENTIAL OR INDIRECT DAMAGES UNDER THIS LIMITED WARRANTY. SOME STATES DO NOT ALLOW THE EXCLUSION OR LIMITATION OF INCIDENTAL OR CONSEQUENTIAL DAMAGES, SO THE ABOVE LIMITATION OR EXCLUSION MAY NOT APPLY TO YOU.

GENERAL PROVISIONS

CHOICE OF LAW/JURISDICTION. The laws of the State of California, USA, govern this warranty. It gives you specific legal rights, and you may also have other rights that vary from state to state. This warranty does not affect any additional rights you have under laws in your jurisdiction governing the sale of consumer goods, including, without limitation, national laws implementing EC Directive 44/99/EC.

OTHER RIGHTS. THIS LIMITED WARRANTY GIVES YOU SPECIFIC LEGAL RIGHTS, AND YOU MAY ALSO HAVE OTHER RIGHTS, WHICH VARY FROM STATE TO STATE. THIS WARRANTY EXTENDS ONLY TO YOU AND CANNOT BE TRANSFERRED OR ASSIGNED. If any provision of this Limited Warranty is unlawful, void or unenforceable, that provision shall be deemed severable and shall not affect any remaining provisions. In case of any inconsistency between the English and other versions of this Limited Warranty, the English version shall prevail.

REGISTRATION. Please register Your Product at www.MonsterPower.com. Failure to register will not diminish Your warranty rights.

SPECIFICATIONS TABLE

Product Model No.	Maximum Coverage Amount	Warranty Period for Product	Warranty Period for Connected Equipment Damage
Monster FlatScreen™ Perfect View 350S PowerMount	USD \$50,000.00	Lifetime*	5 Years

**"Lifetime" means the lifetime of the original individual purchaser of the Product, or for as long as the original individual purchaser owns the Product, whichever is less in time.*

FORMAL WARRANTY CLAIM

HOW TO MAKE A CLAIM. In the event damage has occurred to Products or Connected Equipment, You must follow these instructions: (1) Call Monster within two (2) months after You discover a Product Defect (or should have discovered it, if such Product Defect was obvious); (2) Give a detailed explanation of how the damage occurred; (3) Obtain a Return Authorization Number; (4) Upon receipt of a claim form (which may be sent to You after You filed Your Formal Warranty Claim), fill out the claim form entirely; (5) Return the Products, shipping prepaid by You (to be refunded if You are entitled to a remedy under the Scope of this Limited Warranty), to Monster for verification of damage, along with a copy of **Your original sales receipts and proof of purchase** (UPC label or packing slip) for such Products, the completed claim form, and printed Return Authorization Number on the outside of the return package (the claim form will include instructions for return).

TELEPHONE NUMBERS. United States: 1 877 800-8989 or 415-840-2000, Canada 1-866-348-4171, Czech Republic 800-14247, UK 0800 0569520, Germany 0800 1819388, France 0800 918201, Netherlands 0800 0228919, Belgium 0800 79201, Norway 800 10906, Denmark 8088 2128, Sweden 020 792650, Finland 800 112768, Italy 353 65 6869354.

FURTHER PROCEEDINGS. Monster will determine whether a Product Defect existed and the damage to the Connected Equipment was caused by the Product. You must allow Monster access to the premises and site where the damage occurred and all equipment and property related thereto for Monster inspection by its employees or authorized representatives. Monster may, at its discretion, direct You to obtain a repair estimate at a service center or, to send the Connected Equipment to Monster for repair. If a repair estimate is required, You will be instructed on how to properly submit the estimate and the resulting invoice to Monster for payment. Any fees for repairs may be negotiated by Monster.

TIMING. If You bring a Formal Warranty Claim and fully comply with all terms and conditions of this Limited Warranty, Monster will use its best efforts to provide You with a remedy within thirty (30) days after receipt of Your Formal Warranty Claim (if You reside in the United States - forty-five (45) days if You reside elsewhere), unless obstacles outside Monster's control delay the process.

Vers 8/1/2006 – US/EU

©2003 – 2007 Monster, LLC

MONSTER FLATSCREEN™ SUPPORTS

GUIDE ET GARANTIE D'UTILISATEUR

**Monster Flatscreen™
PerfectView™ 350S
PowerMount™**

MESSAGE DU MONSTRE EN CHEF

Vous venez d'acheter le kit de support Monster FlatScreen™ PerfectView 350S PowerMount et nous vous en félicitons. Cet ensemble intègre la technologie Monster Power®. Le kit PerfectView 350S est le reflet de notre passion pour la création de solutions audio-vidéo les plus innovantes du marché afin de permettre aux passionnés tels que vous de tirer le meilleur parti de leur matériel.



A stylized, handwritten signature in black ink, appearing to read 'Noel Lee'.

Noel Lee,
Le Monstre en chef

Davantage de produits de Monster FlatScreen™

*Le design qui vous correspond. Les performances
que vous recherchez.*



Câbles Monster FlatScreen™

Pour obtenir d'excellentes performances et faciliter le passage des câbles derrière les téléviseurs à écrans plats.

Kits de support Monster FlatScreen

Passer-câbles intégré pour combiner sobriété et sophistication.

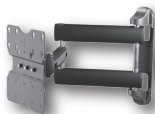

Produits de nettoyage Monster FlatScreen

Pour enlever la poussière, les saletés et les traces de doigts en évitant les coulures, les taches et les rayures.

Plus d'informations sur le site
www.MonsterCable.com/FlatScreen

MONSTER FLATSCREEN™ SUPPORTS

Monster FlatScreen™ PerfectView 350S PowerMount™

Le kit PerfectView 350S est conçu pour le montage de téléviseurs à écran plat de **10 à 24 pouces (254 mm à 610 mm)** sur des parois verticales. Il peut supporter un poids maximal de **18,14 kg**.

AVERTISSEMENT DE SÉCURITÉ : En cas d'incertitude concernant l'installation de de produit, veuillez contacter un revendeur agréé ou vous adresser à Monster Cable products, Inc en composant le **1-877-800-8989** (États-Unis) ou le **001-866-348-4171** (Canada).

Avant de procéder à l'installation, parcourez soigneusement les instructions assurez-vous qu'aucune pièce n'est manquante ou défectueuse. Une installation incorrecte peut provoquer des dommages ou de graves blessures. Ne réservez pas ce produit à utilisation autre que celle indiquée explicitement par Monster. Monster ne peut en aucun cas être tenue responsable des dommages éventuels suite à l'assemblage, au montage ou à l'utilisation incorrect(e).

Tout le matériel est fourni pour le montage sur les parois suivantes : Montant en bois, murs en briques, mur en béton plein, bloc de béton.

Remarque : le matériel fourni n'est **pas prévu pour les montants en acier**. Si vous n'êtes pas certain de connaître la composition de la paroi sur laquelle vous comptez installer le support, contactez un professionnel.

Caractéristiques et remarques :

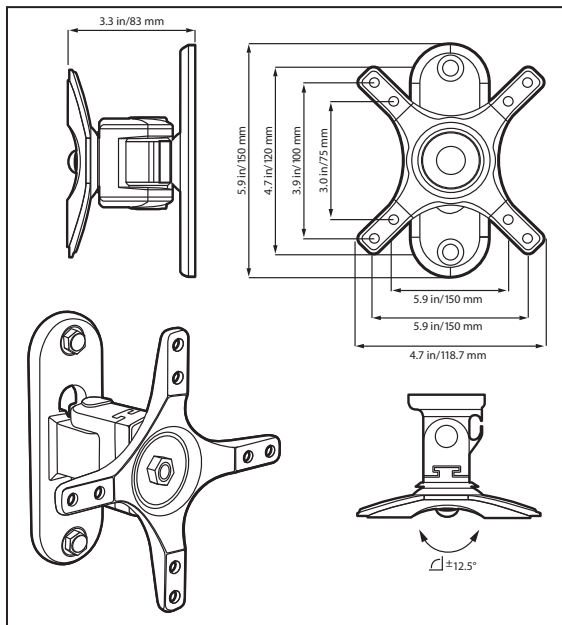

Monster s'efforce en permanence d'améliorer ses produits. Les caractéristiques techniques sont susceptibles d'être modifiées sans préavis.

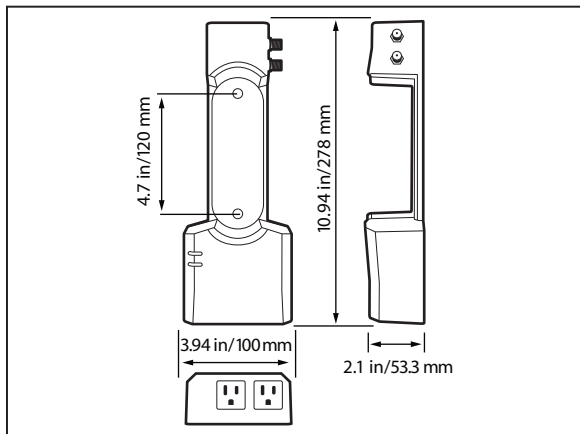

Outils nécessaires à l'installation

Fixation sur un montant :

- capteur de montant électronique ;
- niveau à bulle ;
- perceuse à main électrique ;
- foret de \varnothing 5 mm ;
- tournevis cruciforme ;
- kit de clés de serrage.

Fixation sur parois de maçonnerie

(murs en brique, mur en béton plein, bloc de béton) :

- outils indiqués précédemment ;
- foret de maçonnerie de \varnothing 13 mm au lieu du foret de \varnothing 5 mm.

Contenu de l'emballage

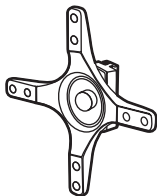

1 support de téléviseur LCD
(conforme à la norme
VESA™ 75/100)



1 platine murale

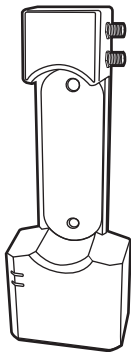

1 bloc d'alimentation
mural PowerMount



2 tire-fonds



2 mèches à
maçonnerie



Vis
4 ch. M4x15
4 ch. M5x15



2 écrous

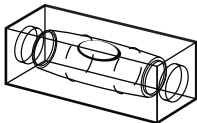

Niveau à bulle

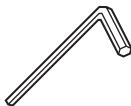

Clé Allen

INFORMATIONS DE SÉCURITÉ IMPORTANTES concernant le bloc d'alimentation mural PowerMount

Merci de prendre connaissance des consignes de sécurité ci-dessous et de les respecter en permanence.

AVERTISSEMENT – Sources d'alimentation

Ne pas brancher ce bloc d'alimentation sur une prise électrique aux caractéristiques différentes de celles de la source indiquée sur l'élément comme pouvant être utilisée en toute sécurité. Si vous ne connaissez pas le type d'alimentation électrique de votre domicile, consultez la compagnie d'électricité la plus proche ou faites appel à un électricien qualifié.

AVERTISSEMENT – Mise à la terre et polarisation

- A. Ne tentez pas d'insérer en force la fiche du bloc d'alimentation dans une prise qui n'est pas conçue pour les fiches secteur dotées d'une prise de terre. Cette fiche est conçue pour être insérée uniquement dans une prise d'alimentation avec prise de terre. Si cette fiche ne se branche pas correctement dans votre prise, n'essayez pas de l'y insérer de force. N'essayez jamais de démonter la fiche ou de modifier le cordon d'alimentation. Si vous avez des questions à propos de la prise de terre, consultez la compagnie électrique la plus proche ou faites appel à un électricien qualifié.

- B. Si vous utilisez du matériel à installer sur le toit, tel que des antennes (paraboliques ou non) ou tout autre matériel raccordé au bloc d'alimentation, vérifiez que les câbles électriques sont correctement mis à la terre. Cela assure une protection contre les pics de tension et l'électricité statique.
- C. Ne disposez pas d'antenne à proximité de lignes électriques ou d'un circuit électrique. Ne touchez jamais une ligne ou un circuit électrique. Ceci pourrait entraîner de graves blessures, voire la mort.

 **AVERTISSEMENT – Risques d'électrocution liés aux liquides**

- A. N'utilisez pas le bloc d'alimentation si un liquide a été renversé dessus ou s'il a pénétré à l'intérieur.
- B. Tenez le bloc d'alimentation à l'écart de la pluie ou d'une source d'eau (baignoire pleine ou évier, par exemple).

 **AVERTISSEMENT – Risques liés au cordon d'alimentation**

- A. En acheminant le cordon secteur du bloc d'alimentation, veillez à le tenir à l'écart de tout lieu de passage (corridors, portes, planchers). Il est facile de trébucher sur le cordon d'alimentation s'il est mal placé.

B. Si la gaine du cordon secteur du bloc d'alimentation vient à se détériorer et laisse apparaître les fils ou le blindage interne, débranchez immédiatement le bloc d'alimentation de la prise secteur et cessez de l'utiliser. Consultez la section Garantie de ce manuel, qui donne des informations importantes.

 **AVERTISSEMENT – Précautions à prendre en cas d'orage**

En cas d'orage, il est recommandé de débrancher le bloc d'alimentation ; il n'est pas nécessaire de déconnecter les appareils qui y sont connectés.

 **AVERTISSEMENT – Ne contient aucune pièce sur laquelle l'utilisateur peut intervenir**

Si, pour quelque raison que ce soit, le bloc d'alimentation ne fonctionne pas correctement, ne le démontez pas (en retirant le couvercle, par exemple) pour tenter de le réparer. Débranchez l'appareil et consultez la section Garantie de ce manuel, qui donne des informations importantes.

 **AVERTISSEMENT - Exposition à une source de chaleur**

N'exposez pas le bloc d'alimentation aux rayons directs du soleil et ne le placez pas à proximité de radiateurs ou dans un lieu où la température peut être élevée.

⚠ AVERTISSEMENT – Procédures de nettoyage

Il ne s'agit généralement que d'un léger dépoussiérage. Débranchez l'appareil du secteur avant de procéder au nettoyage. N'utilisez jamais de produit de nettoyage liquide ou en aérosol.

MISE À LA TERRE ET INSTALLATION du bloc d'alimentation mural PowerMount.

⚠ AVERTISSEMENT – Mise à la terre

Le bloc d'alimentation exige une prise correctement mise à la terre, pour des raisons de sécurité et pour protéger les équipements qui y sont connectés. Si vous n'êtes pas certain(e) que le circuit électrique de votre domicile est correctement mis à la terre, demandez à un électricien qualifié de le contrôler.

IMPORTANT – Alimentation et protection

Pour protéger complètement votre équipement contre les surtensions, tout câble d'alimentation secteur, câble coaxial, ligne téléphonique et ligne Ethernet du système doit être raccordé au bloc d'alimentation ou à un appareil de protection contre les surtensions.

IMPORTANT – Protection et garantie limitée des équipements connectés





La garantie limitée de cinq ans (50 000 USD) sur les équipements connectés sera déclarée nulle si



un câble (d'alimentation ou coaxial) raccordé au matériel provient d'un élément insuffisamment protégé par le bloc d'alimentation du support. Consultez la section Garantie de ce manuel, qui donne des informations importantes.

INFORMATIONS IMPORTANTES concernant le kit de support



Merci de respecter les consignes de sécurité ci-dessous en permanence.

Avvertissements

-  **N'installez pas le produit sur une surface inclinée.**
-  **N'installez pas le produit sur un panneau à particules.**
-  **N'installez pas le produit à proximité d'un climatiseur.**
-  **N'installez pas le produit dans un endroit exposé à la poussière, à la fumée, à la chaleur, à l'humidité. Ces conditions peuvent provoquer un incendie. Installez le produit à au moins un mètre de toute source d'eau.**
-  **Une fois l'unité installée, ne la soumettez à des contraintes physiques ou à des charges inutiles. Ne suspendez pas l'unité.**

-  **Ne procédez pas seul(e) à l'installation.**
Celle-ci nécessite au moins deux personnes.
-  **Ne faites pas passer le cordon d'alimentation du téléviseur à écran plat dans le mur.**
Renseignez-vous sur les règles en vigueur concernant les installations d'équipement.

Mesures de précaution

-  **Pour éviter la fatigue oculaire, n'installez pas l'unité dans un endroit exposé aux rayons directs du soleil ou à une luminosité excessive.**
-  **Lors d'une intervention, déconnectez l'alimentation du téléviseur pour éviter une éventuelle électrocution.**
-  **Si vous prévoyez de faire passer un câble audio-vidéo dans le mur, utilisez un câble certifié UL exclusivement.**

Précautions avant l'installation

- Le local d'installation comporte-t-il au moins un montant ?
- Le local d'installation permet-il d'assurer une bonne visibilité de l'écran, sans obstacles visuels ni éblouissement ?

- L'emplacement d'installation (montant mural ou surface de maçonnerie) permet-il de repositionner l'écran ?
- L'emplacement d'installation est-il à proximité d'une prise secteur pour pouvoir y effectuer le branchement du bloc d'alimentation PowerMount ?
- L'emplacement d'installation est-il éloigné d'au moins un mètre d'une source d'eau ou de chaleur ?

Installation du bloc d'alimentation mural PowerMount et de la platine murale

Sortez toutes les pièces du bloc d'alimentation PowerMount pour vous assurer qu'aucune n'est manquante.

Optez pour un emplacement d'installation facilitant l'accès à une prise secteur murale.

Fixation sur un montant en bois :

- 1) À l'aide d'un capteur de montant électronique, trouvez l'emplacement d'un montant mural dans le local d'installation.
- 2)  En vous faisant aider d'une autre personne, plaquez verticalement le bloc d'alimentation PowerMount contre le montant mural. À l'aide du niveau à bulle fourni, assurez-vous de bien orienter le bloc d'alimentation dans l'axe vertical.
- 3) Au centre du montant, marquez au crayon l'emplacement des trous de fixation supérieurs et

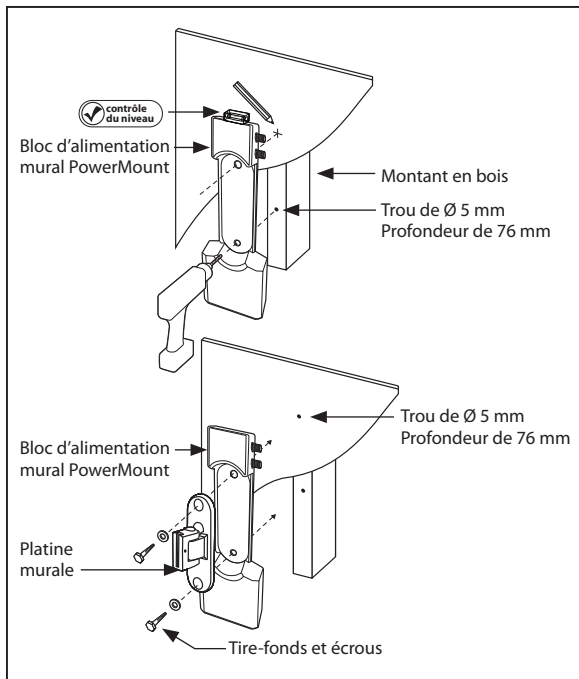

inférieurs du bloc d'alimentation. Dégagez le bloc d'alimentation du mur.

- 4)** À l'aide d'une perceuse électrique munie d'un foret de Ø 5 mm, percez un trou de 76 mm de profondeur à chaque marquage.

- 5) Superposez les trous de fixation du bloc d'alimentation à ceux du mur.
- 6) Pendant qu'une personne maintient le bloc d'alimentation en place, fixez la platine murale venant se loger dans le renforcement du bloc d'alimentation. Maintenez la platine murale et le bloc d'alimentation fermement en place.
- 7) Fixez la platine murale et le bloc d'alimentation au mur à l'aide des tire-fonds et des écrous fournis (voir illustration). Serrez les tire-fonds avec une perceuse électrique ou une clé à douille.

 **Ne serrez pas exagérément les tire-fonds, sous peine d'endommager la platine murale ou la paroi du mur.**

Installation du bloc d'alimentation mural PowerMount et de la platine murale (suite)

Fixation sur parois de maçonnerie

 **Ne percez pas de trous dans les joints de mortier.**

Le montage sur les parois de maçonnerie nécessite des connaissances et un outillage spécifiques. Monster recommande vivement de faire appel à un installateur professionnel dans ce cas.

- 1) En vous faisant aider d'une autre personne, plaquez verticalement le bloc d'alimentation PowerMount à l'emplacement souhaité.

- 2)  À l'aide du niveau à bulle fourni, assurez-vous de bien orienter le bloc d'alimentation dans l'axe vertical.
- 3) Marquez au crayon l'emplacement des trous de fixation supérieurs et inférieurs du bloc d'alimentation. Veuillez à ne pas tracer de marque sur un joint de mortier.
- 4) À l'aide d'une perceuse électrique munie d'un foret de maçonnerie de Ø 13 mm, percez un trou de 76 mm de profondeur à chaque marquage.
- 5) Insérez les mèches à maçonnerie en plastique fournies dans chaque trou. Elles doivent rentrer à fond.
- 6) Superposez les trous de fixation du bloc d'alimentation à ceux du mur.
- 7) Pendant qu'une personne maintient le bloc d'alimentation en place, fixez la platine murale venant se loger dans le renforcement du bloc d'alimentation. Maintenez la platine murale et le bloc d'alimentation fermement en place.
- 8) Fixez la platine murale et le bloc d'alimentation au mur à l'aide des tire-fonds et des écrous fournis (voir illustration). Serrez les tire-fonds avec une perceuse électrique ou une clé à douille.

 **Ne serrez pas exagérément les tire-fonds, sous peine d'endommager la platine murale ou la paroi du mur.**

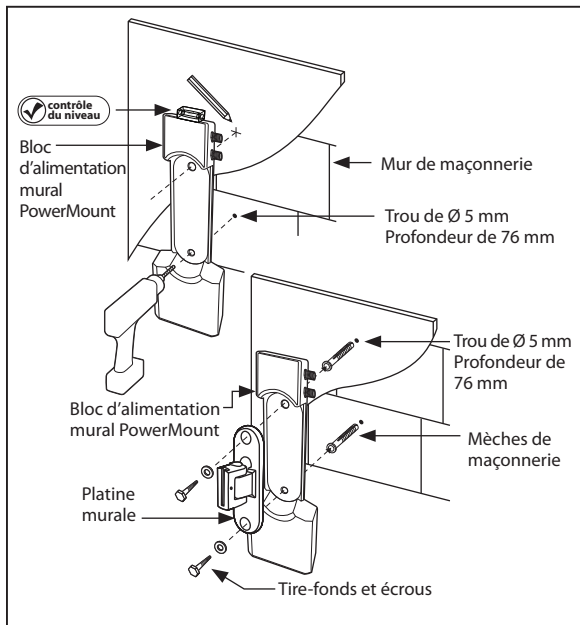

Réglage de la position du support

Le kit PerfectView 350S comprend un joint articulé grand angle et le dispositif *OmniBall*,™ qui permet de faire pivoter l'écran dans la position voulue.

- Le joint articulé vous permet d'orienter l'écran vers la gauche ou vers la droite selon un angle de 160°.*

* Selon la taille de l'écran.

- Le dispositif *OmniBall* vous permet de faire effectuer à l'écran une rotation sur 360°.

Avant de fixer le téléviseur LCD sur son support, vous pouvez augmenter ou diminuer la liberté de pivotement du dispositif *OmniBall*.

- 1)** Glissez le support du téléviseur LCD dans l'encoche de la platine murale, comme montré sur l'illustration de droite.
- 2)** Retirez le capuchon en plastique noir qui cache l'écrou de serrage (Ø 13 mm) du dispositif *OmniBall*, au centre du support de montage du téléviseur LCD.
- 3)** À l'aide d'une clé à douille de 13 mm, tournez l'écrou dans le sens horaire pour réduire la liberté du pivotement et de la rotation.
- 4)** Tournez l'écrou dans le sens anti-horaire pour augmenter la liberté du pivotement et de la rotation.

Le joint articulé grand angle dispose lui aussi d'une vis de serrage. Son réglage peut s'effectuer avant ou après avoir fixé le téléviseur LCD sur le support de montage.

- 1)** Retirez le capuchon en plastique au sommet du joint articulé pour avoir accès à la vis de serrage.
- 2)** À l'aide de la clé Allen fournie, tournez la vis de serrage dans le sens anti-horaire pour réduire la force de serrage du joint articulé.
- 3)** Tournez la vis de serrage dans le sens horaire pour augmenter le serrage.

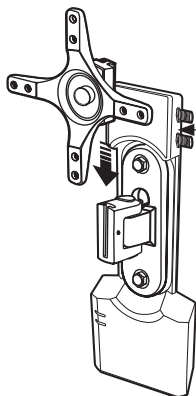

Glissez le support de montage du téléviseur LCD dans l'encoche de la platine murale

Écrou de tension *OmniBall*

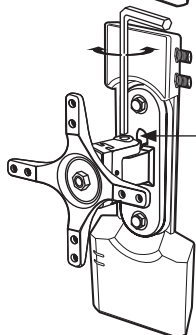
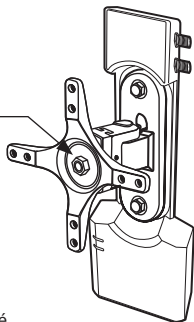

Vis du joint articulé grand angle

AVERTISSEMENT
NE SERREZ PAS LES VIS
EXAGÉRÉMENT

Fixation du téléviseur LCD sur son support et ancrage sur la platine murale

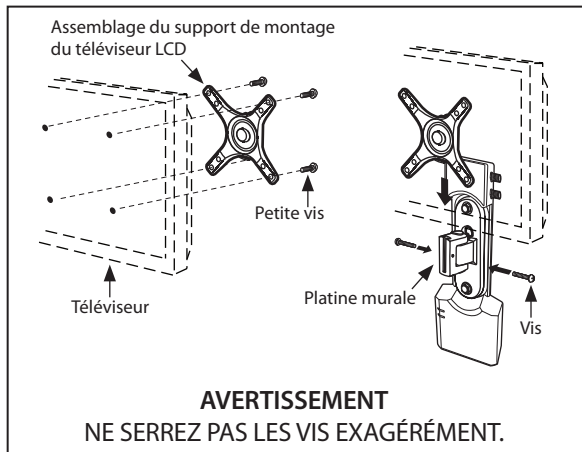

⚠ Lorsque vous fixez la plaque murale, ne posez le téléviseur écran vers le bas. Vous pourriez l'endommager de manière permanente. Posez-le contre un mur ou une paroi solide.

⚠ Le téléviseur doit être débranché avant d'effectuer le serrage des boulons ou des vis au dos de l'écran.

Le support de montage comprend deux jeux de vis formés de vis M4x15 et de vis M5x15. Les vis M5x15 sont les plus longues.

1) Dégagez le support de montage du téléviseur de la platine murale.

- 2) Repérez l'emplacement des trous filetés au dos du téléviseur.
- 3) Examinez les deux écartements de trous sur le support de montage du téléviseur LCD. Déterminez lequel des deux se superpose parfaitement avec les trous filetés au dos du téléviseur.
- 4) Déterminez quel jeu de vis offre la longueur qui convient sur les trous de vis du téléviseur. Faites un test en prenant l'une des vis.
- 5) Insérez chacune des vis dans les quatre trous au dos du téléviseur et commencez à les visser à la main.
- 6) À l'aide d'un tournevis cruciforme, serrez les vis pour solidariser le téléviseur à son support.
- 7) En vous faisant aider d'une autre personne, levez le téléviseur et glissez le support de montage qui y est fixé dans l'encoche de la platine murale.

Connexion du câble audio-vidéo et du cordon d'alimentation

Brancher le téléviseur dans l'une des prises secteur *Clean Power™* intégrées du bloc d'alimentation PowerMount

- 1) Branchez le cordon d'alimentation sur le téléviseur (si celui-ci possède un cordon détachable).
- 2) Branchez l'autre extrémité du cordon sur la prise secteur « LCD TV » du bloc d'alimentation PowerMount.

Remarque : La prise secteur du PowerMount indiquant « Spare » offre également la protection contre les surtensions *SurgeGuard™* et le système de filtrage *Clean Power*, ce qui s'avère idéal pour alimenter et protéger un appareil audio-vidéo supplémentaire.

Brancher le cordon d'alimentation du PowerMount dans une prise secteur murale

- 1) Branchez le cordon d'alimentation fourni du PowerMount (2,5 m environ) sur une prise secteur murale à proximité.
- 2) Les voyants LED s'allument lorsque le PowerMount est branché et mis sous tension.
- 3) L'indication « Clean Power ON » signale que le filtre Clean Power est activé.

Connecter un récepteur par câble, un récepteur par satellite ou une antenne RF coaxiale au PowerMount

- 1) Raccordez le câble coaxial de votre récepteur par câble, de votre récepteur par satellite ou de votre antenne RF à l'entrée coaxiale « IN » (ENTRÉE) sur le PowerMount.
- 2) Branchez un deuxième câble coaxial sur la prise « OUT » (SORTIE) du PowerMount et raccordez l'autre extrémité sur l'entrée coaxiale du téléviseur.

REMARQUE : si vous ne reliez pas d'autres câbles audio-vidéo au support, acheminez le câble coaxial vers le téléviseur à l'aide du passe-câbles du support. Voir ci-dessus.

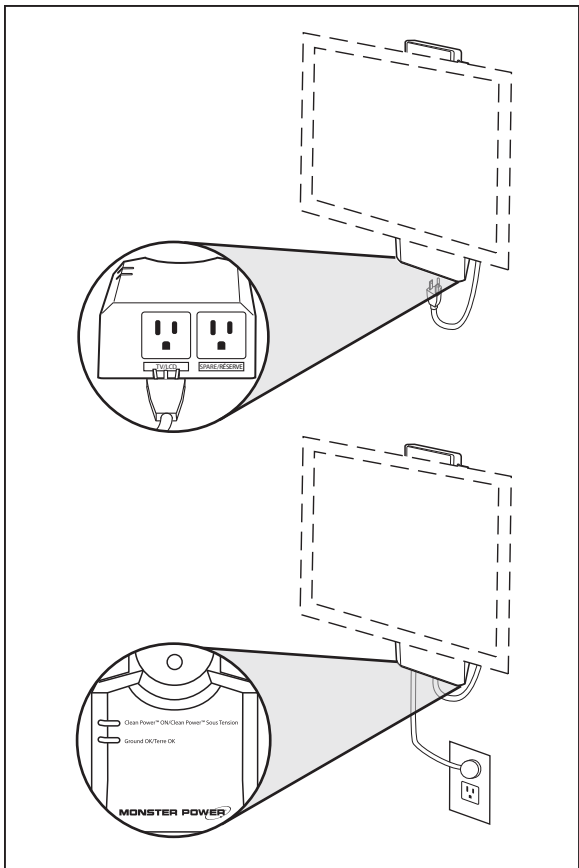

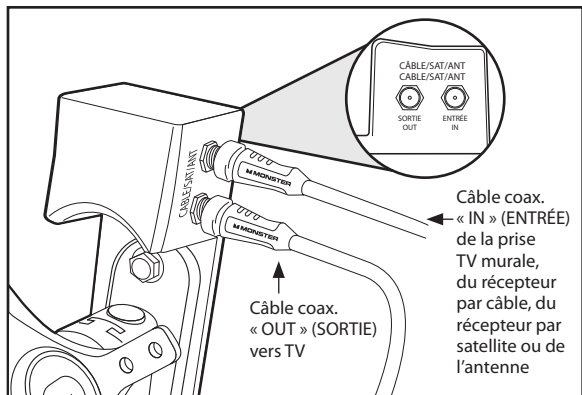

Alarme sonore intégrée *Dual Mode Plus*[™]

Le système de protection *Dual Mode Plus*, doté d'une alarme sonore et d'un circuit de coupure automatique, permet d'assurer la protection de votre téléviseur contre les éventuelles surtensions et pics de tensions. Lors du déclenchement du système, le PowerMount émet un signal sonore aigu indiquant que la protection est activée, de sorte qu'il n'alimente plus le téléviseur et tout équipement y étant raccordé. Une fois que tout risque est écarté, débranchez le câble d'alimentation du PowerMount de la prise secteur et contactez le service clientèle Monster en composant le **1-877-800-8989** (États-Unis) ou le **001-866-348-4171** (Canada).

Félicitations

L'installation du support PerfectView 350S FlatScreen PowerMount est à présent terminée.

Pour plus d'informations sur les produits innovants de Monster destinés aux écrans plats, rendez-vous sur le site www.MonsterCable.com/FlatScreen. Vous y découvrirez notamment le câble ultra-plat FlatScreen et notre solution de nettoyage de téléviseurs LCD et plasma pour un entretien sans risque.

CARACTÉRISTIQUES TECHNIQUES

Bloc d'alimentation mural PowerMount

Caractéristiques électriques en fonctionnement continu	120V/60Hz
Intensité maximale	15A/1800W
Mode de protection	Phase-Neutre (L-N) Phase-Terre (L-G) Neutre-Terre (N-G)
Dissipation d'énergie totale	3240 Joules
Niveau de fixation (tension TVSS)	330 volts
Dimensions	Largeur : 100 mm
	Hauteur : 278 mm
	Profondeur : 53,3 mm

GARANTIE LIMITÉE LIVE FOREVER OFFERTE AUX CLIENTS

Monster, LLC, 7251 West Lake Mead Blvd, Las Vegas, NV, 89128 USA ("Monster") vous offre cette Garantie limitée. La loi ou le droit coutumier peuvent vous accorder des droits ou recours supplémentaires, qui ne seront pas touchés par cette Garantie limitée.

DÉFINITIONS

"Utilisation adéquate" signifie l'utilisation du Produit et des Equipements connectés (i) dans une maison d'habitation, (ii) à des fins privées (et non pas commerciales), (iii) en conformité avec toutes les lois locales, d'état ou fédérales, codes ou règlements en vigueur (y compris, mais de manière non exhaustive, les codes du bâtiment et/ou sur les installations électriques), (iv) en conformité avec les recommandations et/ou instructions du fabricant figurant sur les matériels et la documentation qui accompagnent le Produit et les Equipements connectés, (v) avec une prise de terre correcte, (vi) avec une connexion correcte et directe entre le Produit et une source d'alimentation secteur équipée d'une prise de terre de protection (à l'exclusion des groupes électrogènes au gaz ou au diesel), (vii) avec des câbles ou lignes téléphoniques vers les Equipements connectés correctement connectés au Produit et (viii) sans connexion en "guirlande" ou au moyen d'une rallonge, d'un supprimeur de surtensions, d'un bloc de prises, d'une alimentation ininterrompible (UPS) ou d'autres équipements.

"Vendeur agréé" signifie tout distributeur ou revendeur (i) dûment autorisé à exercer dans le ressort où il vous a vendu le Produit, (ii) autorisé à vous vendre le Produit en vertu des lois du ressort où vous avez acheté le Produit et (iii) qui vous a vendu le Produit neuf et dans son emballage d'origine.

"Equipement connecté" signifie tout appareil (i) qui convient généralement pour une utilisation avec le Produit ou les produits du même type, (ii) respecte les exigences de toutes les lois et normes de sécurité en vigueur, (iii) contient uniquement des pièces fabriquées, vendues ou recommandées par le fabricant d'origine de l'Equipement connecté et (iv) n'a pas été modifié par une personne autre que son fabricant ou le personnel de service autorisé ou recommandé par le fabricant de l'Equipement connecté.

"Dégâts aux équipements connectés" signifie les dégâts physiques provoqués à l'Equipement connecté provenant d'un Défaut du Produit (i) par une alimentation secteur transitoire, un câble, un téléphone ou une surtension due à un orage pendant qu'il est connecté à un Produit correctement installé, (ii) mais pas par un défaut ou l'endommagement sans rapport de l'Equipement connecté ou une surtension/un pic ou la foudre par une source, un support ou une connexion autre que par le Produit, et (iii) ne s'étend pas à la perte de données ou les dommages indirects ou spéciaux découlant des Dégâts aux équipements connectés.

"Juste valeur marchande" ("JVM") signifie la juste valeur marchande de l'Equipement connecté au moment où les Dégâts aux équipements connectés se produisent.

“Réclamation officielle sous garantie” signifie une réclamation effectuée conformément à la section “Réclamations officielles sous garantie” des présentes.

“Montant maximal de couverture” signifie le montant maximal que Monster vous versera aux termes de la présente Garantie limitée pour les Dégâts aux équipements connectés et est défini en rapport avec chaque Produit dans le Tableau des caractéristiques ci-dessous.

“Produit” signifie un Produit (i) qui contenait une référence à la Garantie limitée “live forever”, (ii) que vous avez acheté chez un Revendeur agréé, neuf et dans son emballage d’origine et (iii) dont le numéro de série, s’il existe, n’a pas été supprimé, modifié ou endommagé.

“Défaut du produit” désigne un défaut, une avarie, la non-conformité avec la présente Garantie limitée ou le caractère inadapté du Produit, qui existait au moment où un Revendeur agréé vous a remis le Produit, et qui entraîne une inadéquation du Produit avec la documentation Monster qui accompagne le Produit, sauf si cette inadéquation a été provoqué en totalité ou en partie par (a) toute utilisation autre qu’une Utilisation conforme, (b) le transport, la négligence ou l’abus de toute personne autre qu’un employé de Monster; (c) la modification du Produit par toute personne autre qu’un employé de Monster; (d) un accident (autre qu’un mauvais fonctionnement qui serait alors considéré comme un Défaut du produit); (e) la maintenance ou l’entretien du Produit par qui que ce soit, à l’exception d’un employé Monster; (f) l’exposition du Produit à la chaleur, la lumière vive, le soleil, des liquides, du sable ou autres contaminants; ou (g) des actes hors du contrôle de Monster, y compris mais de manière non exhaustive des catastrophes naturelles, incendies, tempêtes (à l’exclusion de la foudre), des tremblements de terre ou des inondations.

“Période de garantie” signifie la période au cours de laquelle Monster doit avoir reçu votre Réclamation officielle sous garantie. Les différentes Périodes de garantie se rapportant aux Défauts des produits et Dégâts aux équipements connectés sont définies dans le Tableau des caractéristiques ci-dessous. La Période de garantie débute à la date à laquelle vous avez acheté ou reçu le Produit (la date la plus tardive étant retenue) auprès d’un Revendeur autorisé, justifiée par la facture du Revendeur autorisé, un ticket de caisse ou un bordereau d’expédition. Si vous n’avez pas de justificatif écrit de la date d’achat, ou de ticket de caisse, la Période de garantie débute trois (3) mois à compter de la date à laquelle le Produit a quitté l’usine Monster, selon les registres de Monster. La Période de garantie expire après le délai défini dans le Tableau des caractéristiques ou lorsque vous transférez la propriété du Produit, la date qui se produit la première étant retenue. Vous devez également appeler Monster pour obtenir un Numéro de renvoi autorisé (comme indiqué dans “Modalités de réclamation”) sous les deux (2) mois qui suivent la date à laquelle vous découvrez un Défaut du produit (ou celle à laquelle vous auriez dû le découvrir si ce Défaut du produit était évident).

“Vous” signifie la première personne physique ayant acheté le Produit, dans son emballage d’origine, auprès d’un Revendeur agréé. La présente Garantie Limitée ne s’applique pas aux personnes ou entités ayant acheté le Produit (i) d’occasion ou hors de son emballage d’origine, (ii) pour le revendre, le louer ou dans le cadre d’une autre utilisation commerciale, ou (iii) auprès d’une personne autre qu’un Revendeur agréé.

DOMAINE D'APPLICATION DE CETTE GARANTIE LIMITÉE

PRODUITS. Si un Produit contenait un Défaut du produit lorsque vous l'avez acheté auprès d'un Revendeur agréé et si Monster reçoit une Réclamation officielle sous garantie de votre part dans un délai de deux (2) mois à compter de la date à laquelle vous découvrez ce Défaut du produit (ou la date à laquelle vous auriez dû le découvrir, si ce Défaut du produit était évident) et avant la fin de la Période de garantie des Défauts des produits applicable au Produit concerné, Monster vous proposera l'un des recours suivants : Monster (1) réparera ou, à l'entière discrétion de Monster, remplacera le Produit ou (2) vous remboursera le prix d'achat que vous avez payé au Revendeur agréé pour le Produit concerné si la réparation ou le remplacement ne sont pas envisageables au plan commercial ou ne peuvent pas être réalisés dans les délais.

DEGATS AUX EQUIPEMENTS CONNECTES. Monster vous fournira également une réparation concernant les Dégâts aux équipements connectés si (i) Vous faites une réclamation en vertu de la Garantie limitée des produits à cause d'un Défaut du produit qui provoque des Dégâts aux équipements connectés applicables au Produit touché. Si les conditions répertoriées dans la phrase précédente sont respectées, Monster vous fournira l'un des recours suivants, mais Monster pourra décider, à son entière discrétion, lequel des trois recours il vous fournira : Monster (1) remplacera les Equipements connectés ; (2) paiera la réparation des Equipements connectés endommagés ou (3) vous paiera la JVM de l'Equipement connecté, du moment que ces paiements ne dépasseront pas (i) le Montant maximal de couverture du Produit, ou (ii) les dégâts réels ayant découlé des pics de tension suite à un Défaut du produit. REMARQUE : LE DEDOMMAGEMENT POUR RESTAURATION DE DONNEES PERDUES N'EST PAS COUVERT ET MONSTER DECLINE TOUTE RESPONSABILITE QUANT AUX DOMMAGES ACCESSOIRES OU INDIRECTS AUX TERMES DE LA PRESENTE GARANTIE LIMITEE. CERTAINS ETATS N'AUTORISENT PAS L'EXCLUSION OU LA LIMITATION DES DOMMAGES ACCESSOIRES OU INDIRECTS, AUQUEL CAS LA LIMITATION OU EXCLUSION CI-DESSUS NE S'APPLIQUE PAS A VOUS.

DISPOSITIONS GÉNÉRAL

ESCHOIX DE LA LOI/JURIDICTION. Cette garantie est soumise à la réglementation en vigueur dans l'État de Californie, aux Etats-Unis. Elle vous ouvre des droits spécifiques, auxquels peuvent s'ajouter d'autres droits, qui varient selon les États américains. Cette garantie ne modifie pas les droits supplémentaires dont vous bénéficiez sous la loi ou dans la juridiction régissant la vente des biens de consommation, y compris mais sans s'y limiter, aux lois nationales intégrant la directive CE 44/99/CE.

AUTRES DROITS. LA PRESENTE GARANTIE LIMITEE VOUS DONNE DES DROITS SPECIFIQUES RECONNUS PAR LA LOI. VOUS POUVEZ EGALEMENT BENEFICIER D'AUTRES DROITS, QUI VARIENT EN FONCTION DES ETATS. CETTE GARANTIE VOUS EST EXCLUSIVEMENT DESTINEE; ELLE NE PEUT PAS ETRE TRANSFEREE OU CEDEE.

Si une disposition de cette Garantie limitée s'avère illégale, nulle ou inapplicable, cette disposition sera considérée séparable et n'aura aucun effet sur les dispositions

restantes. En cas d'incohérence entre la version anglaise et d'autres versions de la présente Garantie limitée, la version anglaise prévaudra.

ENREGISTREMENT. Veuillez enregistrer votre produit sur www.MonsterPower.com. Tout manquement à l'enregistrer n'affectera pas vos droits aux termes de la garantie.

TABLEAU DES CARACTÉRISTIQUES

N° de référence du modèle	Montant maximal de la couverture	Durée de garantie des produits	Période de garantie pour les dégâts aux équipements connectés
Monster FlatScreen™ Perfect View 350S PowerMount	50 000,00 USD	Durée de vie*	5 ans

***Durée de vie" signifie la durée de vie du premier acheteur individuel du Produit en tant qu'individu ou la durée pendant laquelle celui-ci possède le Produit, la durée la plus courte étant prise en compte.*

RÉCLAMATION USUELLE SOUS GARANTIE

PROCÉDURE. En cas de dégâts occasionnés aux Produits ou Equipements connectés, vous devez suivre ces instructions : (1) Appeler Monster sous les deux (2) mois à compter de la date à laquelle vous découvrez un défaut du produit (ou à laquelle vous auriez dû le découvrir, si un tel Défaut du produit était évident) ; (2) Fournir une explication détaillée de la manière dont les dégâts se sont produits; (3) Demander un numéro de renvoi autorisé ; (4) Sur réception d'un formulaire de réclamation (qui pourra vous être envoyé après que vous aurez déposé votre Réclamation officielle sous garantie), remplir en totalité le formulaire de réclamation; (5) Renvoyer les Produits, port payé (le port vous sera remboursé si vous êtes habilité à un recours aux termes de la présente Garantie limitée) à Monster pour vérification des dommages, ainsi qu'une copie de vos tickets de caisse d'origine et une preuve d'achat (étiquette UPC ou bordereau d'expédition) pour ces Produits, le formulaire de réclamation rempli et le Numéro d'autorisation de renvoi imprimé à l'extérieur du paquet renvoyé (le formulaire de réclamation contiendra des instructions pour le renvoi).

NUMÉROS DE TÉLÉPHONE. Etats-Unis : 1 877 800-8989 ou 415-840-2000, Canada 1-866-348-4171, République tchèque 800-14247, Royaume-Uni 0800 0569520, Allemagne 0800 1819388, France 0800 918201, Pays-Bas 0800 0228919, Belgique 0800 79201, Norvège 800 10906, Danemark 8088 2128, Suède 020 792650, Finlande 800 112768, Italie 353 65 6869354.

ÉTAPES SUIVANTES. Monster déterminera s'il existait un défaut de produit et si les dégâts aux équipements connectés ont été provoqués par le Produit. Vous devez autoriser Monster à accéder aux locaux et au site où les dégâts se sont produits, ainsi qu'à tous les équipements et biens s'y rapportant, pour permettre à Monster, ses

employés ou représentants autorisés de mener une inspection. Monster peut, à sa discrétion, vous demander d'obtenir un devis de réparation dans un centre de service ou d'envoyer les équipements connectés à Monster afin de les faire réparer. Si un devis de réparation est nécessaire, on vous expliquera comment fournir correctement à Monster ce devis ainsi que la facture qui en résultera en vue du paiement. Les frais de réparation pourront être négociés par Monster.

DELAIS. Si vous soumettez une Réclamation officielle sous garantie et si vous respectez toutes les conditions de la présente Garantie limitée, Monster fera son possible pour vous fournir une réparation dans un délai de trente (30) jours à compter de la réception de votre réclamation officielle sous garantie (si vous résidez aux Etats-Unis, et quarante-cinq (45) jours si vous résidez ailleurs), sauf si des obstacles hors du contrôle de Monster venaient à retarder ce processus.

Vers 8/1/2006 – US/EU

©2003 – 2007 Monster, LLC

MONSTER FLATSCREEN™ BASES

GUÍA DEL USUARIO Y GARANTÍA

**Monster Flatscreen™
PerfectView™ 350S
PowerMount™**

UN MENSAJE DEL MONSTER MAYOR

GRACIAS por adquirir la base PerfectView 350S PowerMount de Monster FlatScreen™ con tecnología Monster Power® incorporada. La PerfectView 350S refleja nuestra pasión por crear las soluciones de audio y video más innovadoras del mercado, para que los entusiastas de los equipos de audio y video como usted los disfruten al máximo en todo momento.



A stylized, handwritten signature in black ink, appearing to read 'Noel Lee'.

Noel Lee,
El Monster Mayor

Más productos de Monster FlatScreen™

La apariencia que usted quiere. Las funciones que necesita.



Cables de Monster FlatScreen™

Mejores funciones y más fáciles de colocar detrás de los televisores planos.

Bases de Monster FlatScreen

Dan una apariencia limpia y refinada gracias a sus guías integradas para los cables.

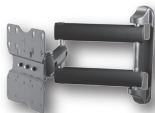

Limpiador de Monster FlatScreen

Para quitar el polvo, el sucio y las huellas digitales, sin goteo, manchas ni arañazos.

Descubra más en www.MonsterCable.com/FlatScreen

MONSTER FLATSCREEN™ BASES

Monster FlatScreen™ PerfectView 350S PowerMount™

La PerfectView 350S está diseñada para fijar televisores planos de **10 hasta 24 pulgadas (254 mm hasta 610 mm)** a paredes verticales. Soporta televisores planos de hasta **40 libras/18 kg** de peso.

ADVERTENCIA DE SEGURIDAD: Si no esta seguro de cómo instalar este producto, llame a un instalador calificado o comuníquese con Monster Cable Products, Inc. al teléfono **1-877-800-8989** en los Estados Unidos.

Antes de la instalación, lea cuidadosamente las siguientes instrucciones para asegurarse de que no falte ninguna pieza y de que todas estén en buen estado. Una instalación incorrecta puede causar daños materiales y heridas graves. No utilice este producto para propósitos distintos a los especificados explícitamente por Monster. Monster no será responsable por daños o heridas causadas por el armado incorrecto, la instalación incorrecta o el uso incorrecto del producto.

Todos los accesorios de instalación suministrados son adecuados para los siguientes tipos de pared: De montantes de madera, de ladrillo, de concreto sólido y de ladrillos de concreto.

Nota: Los accesorios suministrados no deben utilizarse **en paredes de montantes de acero.**

Especificaciones y notas:

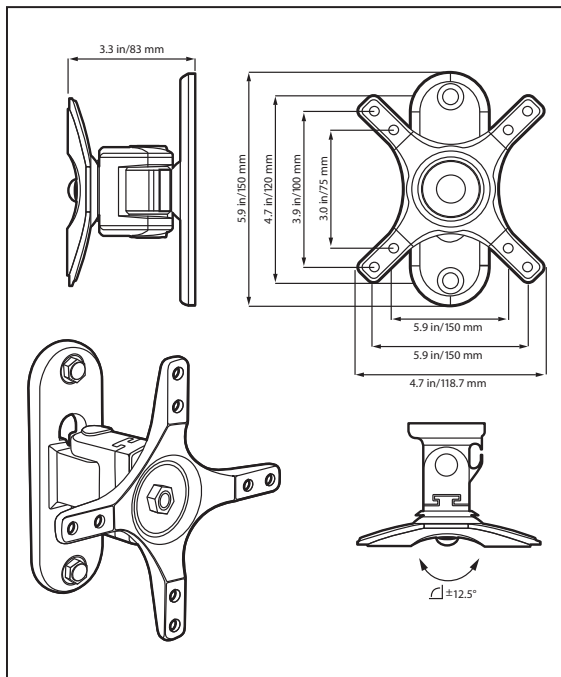

Monster se esmera constantemente para mejorar sus productos.
Las especificaciones están sujetas a cambios sin previo aviso.

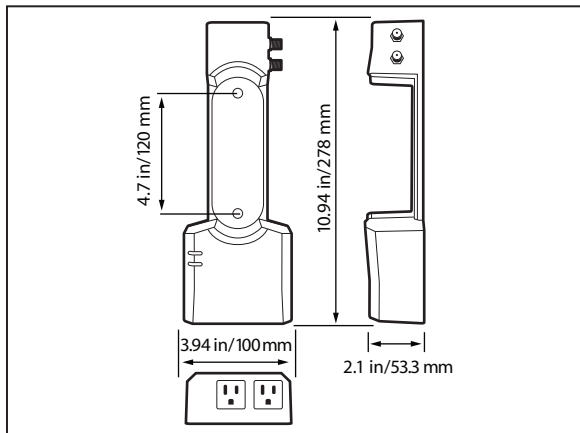

Herramientas requeridas

Instalación en paredes de montantes de madera:

- Sensor electrónico de montantes
- Nivel de burbuja
- Taladro eléctrico
- Broca de 3/16 pulgadas (5 mm)
- Destornillador de cruz
- Llaves de tuercas de combinación o juego de cubos

Instalación en paredes de mampostería (ladrillo, concreto sólido, ladrillo de concreto):

- Las indicadas anteriormente
- Sustituya la broca de 3/16 pulgadas (5 mm) por una de 1/2 pulgada (13 mm) para mampostería

Contenido del paquete

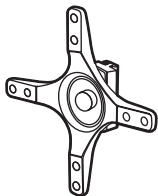

1 placa de instalación para el
televisor LCD (satisface
la norma VESA™ 75/100)

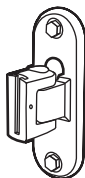

1 placa de instalación
para la pared

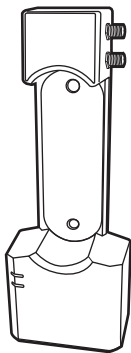

1 unidad PowerMount
de pared



2 pernos
autorroscantes



2 anclajes para
mampostería



Tornillos
4 unidades M4x15
4 unidades M5x15



2 arandelas
redondas

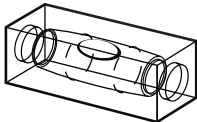

nivel de burbuja



llave allen

INFORMACIÓN IMPORTANTE DE SEGURIDAD de la unidad PowerMount de pared

Lea y acate en todo momento las siguientes instrucciones de seguridad.

ADVERTENCIA – Fuentes de potencia eléctrica

NO enchufe la unidad PowerMount de la base a tomacorrientes distintos a los indicados como de uso seguro para la unidad. Si desconoce las características de la potencia eléctrica disponible en su hogar, pregunte a la compañía de electricidad de su localidad o a un electricista calificado.

ADVERTENCIA – Conexión a tierra y polaridad

A. EVITE conectar el enchufe de la unidad

PowerMount a tomacorrientes que no hayan sido diseñados para recibir enchufes de tres patas con conexión a tierra para CA. Dicho enchufe están diseñados para conectarse sólo a tomacorrientes provistos de conexión a tierra. Si el enchufe de su equipo no encaja directamente en su tomacorriente, no intente conectarlo de otras maneras. No desarme ni modifique el enchufe ni tampoco el cable de alimentación de electricidad. Si tiene alguna pregunta acerca de las conexiones a tierra, pregunte a la compañía de electricidad de su localidad o a un electricista calificado.

- B. Si dispone de equipos instalados en el techo, tales como antenas de TV satelital, antenas de otros tipos u otros componentes que dispongan de cables coaxiales que vayan a ser conectados a la unidad PowerMount, asegúrese de que dicho(s) cable(s) disponga(n) de una conexión a tierra adecuada. Eso brinda protección contra las sobretensiones y las descargas de electricidad estática.
- C. NO COLOQUE ningún tipo de antena cerca de cables de electricidad aéreos ni cerca de otros circuitos de potencia eléctrica. NO TOQUE ningún cable o circuito de potencia eléctrica. De hacerlo podría sufrir heridas graves y hasta la muerte.



ADVERTENCIA – Líquidos y cómo evitar las descargas eléctricas

- A. NO UTILICE la unidad PowerMount si ha habido derrames de líquidos en su interior o en su parte superior.
- B. NO UTILICE la unidad PowerMount en lugares cercanos a la lluvia ni cercanos a agua derramada o en recipientes (p. ej. tinas de baño, cocinas o lavabos).



ADVERTENCIA – El cable de alimentación y su seguridad

- A. Al colocar el cable eléctrico de la PowerMount

evite las zonas de alto tránsito de personas (p. ej. pasillos, puertas y el piso). Evite el riesgo de que alguien se tropiece con el cable.

- B. Si descubre que la cubierta protectora del cable eléctrico de la PowerMount presenta daños que hagan visibles los cables internos o su blindaje, desconéctelo del tomacorriente y deje de utilizar la unidad a partir de ese momento. Vea la sección “Información de garantía” en este manual del propietario para conocer más información de importancia.

 **ADVERTENCIA – Precauciones en caso de tormenta**

En caso de tormentas eléctricas, siempre es bueno desconectar la PowerMount; no es necesario desconectar los componentes que estén enchufados a ella.

 **ADVERTENCIA – No contiene componentes que puedan ser reparados por el usuario**

Si por cualquier razón la PowerMount presenta fallas en su funcionamiento, **ABSTÉNGASE** de retirar o desarmar cualquier parte de la unidad (cubiertas, etc.) para hacer reparaciones. Desenchufe la unidad y consulte la sección “Información de garantía” en este manual del propietario para conocer información adicional de importancia.

 **PRECAUCIÓN – Exposición al calor**

No coloque la PowerMount directamente bajo la luz del sol ni cercana a calefactores de pared o de área, ni tampoco en recintos cerrados sometidos a aumentos de temperatura.

 **PRECAUCIÓN – Limpieza correcta**

En general, la única limpieza que la PowerMount podría requerir es quitarle delicadamente el polvo. Desconecte la unidad del tomacorriente antes de limpiarla. No utilice ningún detergente líquido o en aerosol.

LA CORRECTA INSTALACIÓN Y CONEXIÓN A TIERRA de las unidades Power Mount de pared

 **ADVERTENCIA – La correcta conexión a tierra**

La PowerMount requiere de un tomacorriente provisto de una adecuada conexión a tierra, por razones de seguridad y de protección a los componentes. Haga revisar el cableado eléctrico de su hogar por un electricista calificado si tiene alguna duda acerca de la conexión a tierra.

NOTA IMPORTANTE – Energía eléctrica y protección adecuadas

Para proteger completamente sus equipos contra las sobretensiones, todos los cables de CA, coaxiales,

telefónicos y de red Ethernet del sistema deben estar conectados a la PowerMount o a otra unidad de protección contra sobretensiones.







NOTA IMPORTANTE – La protección correcta y la Garantía Limitada de los Equipos Conectados

La Garantía limitada por un monto un monto de \$50.000 ampara los equipos conectados y tiene una duración de cinco años. Dicha garantía no será válida si alguno de los cables (de CA o coaxial) conectados al equipo proviene de un componente que no esté protegido adecuadamente por la PowerMount de la base. Vea la sección “Información de garantía” en este manual del propietario para conocer más información de importancia.



INFORMACIÓN IMPORTANTE DE SEGURIDAD de la unidad PowerMount

Acate en todo momento las siguientes advertencias de seguridad.

Advertencias

-  **NO LA INSTALE en superficies inclinadas.**
-  **NO LA INSTALE en tablas de partículas aglomeradas.**
-  **NO LA INSTALE cerca de acondicionadores de aire.**
-  **NO LA INSTALE en lugares donde haya polvo, humo, calor ni humedad en exceso. Dichas fuentes pueden producir un incendio. Instálela al menos a 3 pies (0,90 metros) de distancia de cualquier fuente de agua.**
-  **Una vez instalada, NO SOMETA a la base a cargas o esfuerzos innecesarios. Nunca se cuelgue de la unidad.**
-  **NO LA INSTALE usted solo. Para una instalación segura debe contar con un ayudante.**
-  **NO COLOQUE el cable de potencia eléctrica de su televisor plano dentro de la pared. Para más información, consulte las normas locales de construcción y de instalaciones eléctricas.**

Precauciones

-  **Para prevenir la fatiga visual, no instale su televisor plano en lugares que reciban directamente la luz del sol ni donde haya demasiada luz.**
-  **Al hacer mantenimiento, desconecte la alimentación de electricidad del televisor para prevenir choques eléctricos.**
-  **Si planea llevar los cables de audio y video por el interior de la pared, use solamente cables certificados por UL para ese propósito.**

Lista de comprobación previa a la instalación

- ¿Hay al menos un montante de pared en el lugar donde va a instalar la base?
- ¿Puede ver el lugar donde va a instalar la base sin obstrucciones y sin reflejos o resplandor?
- ¿Es adecuado el lugar donde está el montante de pared o la superficie de mampostería para instalar su televisor plano?
- ¿Está el lugar de instalación cercano a un tomacorriente de CA para enchufar la unidad PowerMount?
- ¿Está el lugar de instalación a una distancia mínima de 3 pies (0.90 m) de cualquier fuente de calor o de agua?

Instalación de la unidad PowerMount de pared y de la placa de pared

Saque todas las piezas del sistema PowerMount para asegurarse de que cuenta con todas las piezas necesarias.

Asegúrese de seleccionar un lugar de instalación que tenga un fácil acceso a un tomacorriente de pared.

Instalación en paredes de montantes de madera:

- 1) Utilice un detector electrónico de montantes para encontrar un montante en el lugar de instalación.
- 2)  **Comprobación de horizontalidad** Coloque verticalmente la unidad PowerMount de pared sobre el montante de la pared. Pida ayuda a un amigo. Utilice el nivel de burbuja suministrado con la unidad para confirmar que la PowerMount esté perfectamente vertical.
- 3) Marque con un lápiz los agujeros de instalación superior e inferior de la unidad PowerMount a lo largo del centro del montante. Retire la unidad PowerMount de la pared.
- 4) Utilice su taladro eléctrico y una broca de 3/16 pulgadas (5 mm) para perforar un agujero auxiliar de 3 pulgadas (75 mm) de profundidad en ambas marcas.
- 5) Utilice su taladro eléctrico y una broca de 3/16 pulgadas (5 mm) para perforar un agujero auxiliar de 3 pulgadas (75 mm) de profundidad en ambas marcas.
- 6) Haga que otra persona mantenga firme la PowerMount y coloque la placa de pared en la cavidad de la PowerMount. Mantenga la placa de pared y la PowerMount firmemente en su lugar.

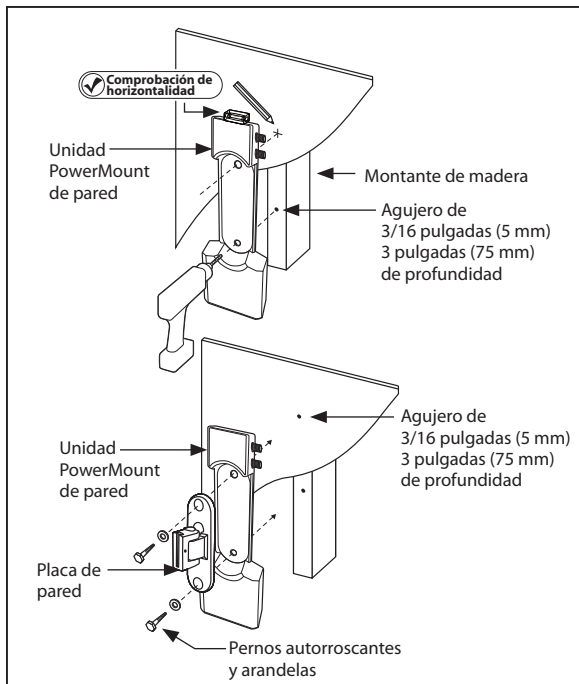

7) Fije la placa de pared y la PowerMount mediante los pernos autorroscantes y las arandelas redondas suministrados, como se muestra. Utilice un taladro eléctrico o una llave de cubo para apretar los pernos.

⚠ NO APRIETE en exceso los pernos. Podría dañar la placa de pared o la superficie de la pared.

Instalación de la unidad PowerMount de pared y de la placa de pared *continuación*

Instalación en paredes de mampostería

 **NO PERFORE agujeros en las juntas de argamasa entre los ladrillos.**

La instalación en paredes de mampostería requiere de conocimientos, habilidades y herramientas especiales. Monster recomienda que recurra a un instalador profesional si va instalar la base en una pared de mampostería.

- 1) Coloque verticalmente la unidad PowerMount de pared en el lugar donde quiere instalarla. Pida ayuda a un amigo.
- 2)  **Comprobación de horizontalidad** Utilice el nivel de burbuja suministrado con la unidad para confirmar que la PowerMount esté perfectamente vertical.
- 3) Marque con un lápiz los centros de los agujeros de instalación superior e inferior de la unidad PowerMount. Esté atento a evitar marcar un agujero en una junta de argamasa.
- 4) Utilice su taladro eléctrico y una broca de 1/2 pulgada (13 mm) para perforar un agujero auxiliar de 3 pulgadas (75 mm) de profundidad en ambas marcas.
- 5) Introduzca anclajes plásticos para concreto en ambos agujeros. Martille suavemente los anclajes hasta que asienten completamente.

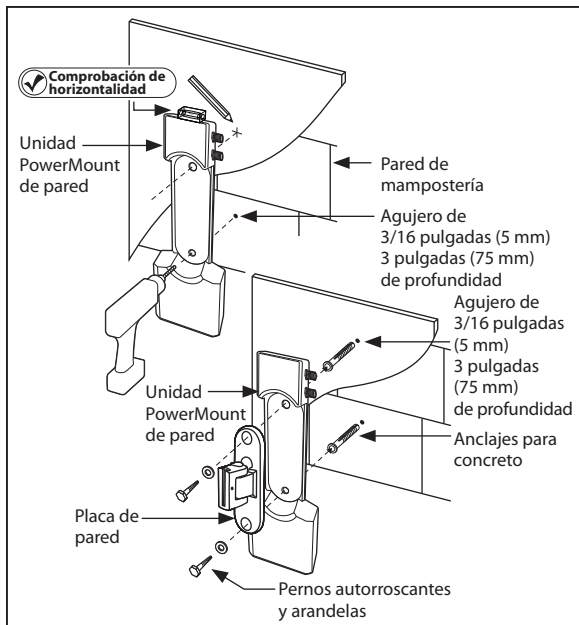

- 6) Alinee los agujeros de instalación de la PowerMount con los anclajes en la pared.
- 7) Haga que otra persona mantenga firme la PowerMount y coloque la placa de pared en la cavidad de la PowerMount. Mantenga la placa de pared y la unidad de potencia firmemente en su lugar.

8) Fije la placa de pared y la PowerMount mediante los pernos autorroscantes y las arandelas redondas suministrados, como se muestra. Utilice un taladro eléctrico o una llave de cubo para apretar los pernos.

 **NO APRIETE en exceso los pernos. Podría dañar la placa de pared o la superficie de la pared.**

Ajustes múltiples de la base PerfectView 350S

Para ajustar la posición de su televisor plano, la base PerfectView 350S incorpora una junta pivotante de amplio ángulo y una *OmniBall*[™] omnidireccional.

- La junta pivotante le permite girar la pantalla hacia la izquierda o hacia la derecha un ángulo total de 160°.*
- La *OmniBall* le permite pivotar la pantalla hacia cualquier dirección y rotarla hasta 360°.

Antes de fijar su televisor plano LCD a la placa del televisor, puede aumentar o disminuir la acción pivotante de la *OmniBall*.

- 1)** Inserte la placa del televisor en la placa de pared como se muestra a la derecha.
- 2)** Quite con las manos la tapa plástica negra que se encuentra en el centro de la placa del televisor para tener acceso a la tuerca (1/2"/13 mm) de tensión de la *OmniBall*.

* Depende del tamaño de la pantalla.

- 3) Utilice una llave de cubo (1/2" o 13 mm) para girar la tuerca de tensión en sentido horario a efectos de limitar el rango del pivote y de la rotación.
- 4) Gire la tuerca en sentido antihorario para aumentar el rango del pivote y de la rotación.

La junta pivotante de amplio ángulo de la base también tiene un tornillo ajustable de tensión. La tensión se puede ajustar antes o después de haber fijado su televisor a la placa del televisor.

- 1) Quite la tapa plástica en la parte superior de la junta pivotante para tener acceso al tornillo de tensión.
- 2) Utilice la llave Allen suministrada para hacer girar el tornillo de tensión en sentido antihorario para reducir la tensión del pivote.
- 3) Gire la tuerca en sentido horario para aumentar la tensión del pivote.

Instalación de su televisor plano a la placa del televisor y fijación a la placa de pared

 **NO COLOQUE su televisor con la pantalla hacia abajo para fijarle la placa del televisor. Eso puede causar daños permanentes a su televisor. Inclínelo contra la pared u otra superficie sólida.**

 **Su televisor debe estar desconectado de la alimentación de electricidad antes de atornillar cualquier perno o tornillo a su panel trasero.**

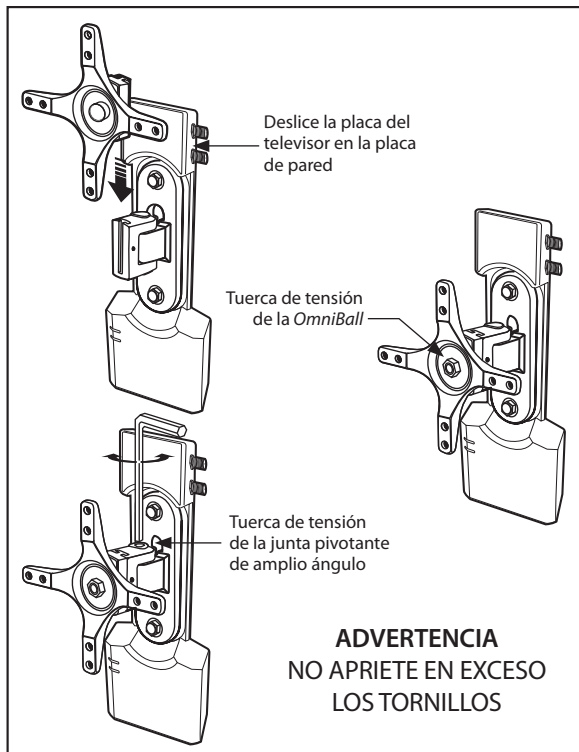

Su sistema de base incluye dos juegos de tornillos, unos M4x15 y otros M5x15. Los M5x15 son los más largos de los dos.

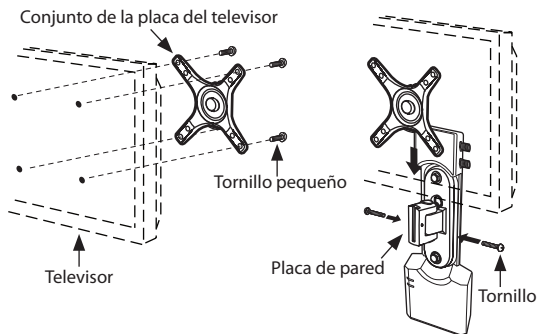

ADVERTENCIA
NO APRIETE EN EXCESO LOS TORNILLOS.

- 1)** Separe la placa del televisor de la placa de pared.
- 2)** Ubique los insertos roscados en el panel trasero de su televisor.
- 3)** Observe que hay dos juegos de agujeros de instalación en la placa del televisor. Determine cuál de los juegos de agujeros se alinea perfectamente con los cuatro insertos roscados en el panel trasero de su televisor.
- 4)** Determine cuál juego de tornillos tienen la longitud correcta para los insertos de su televisor. Pruebe primero uno de los tornillos para garantizar que ha elegido los adecuados.
- 5)** Atornille con la mano los tornillos a través de la placa del televisor en los cuatro insertos del televisor.

- 6) Utilice un destornillador de cruz para apretar los tornillos de modo que la placa del televisor quede sujeta firmemente al televisor.
- 7) Levante su televisor con la ayuda de un amigo y deslice la placa del televisor en el canal de la placa de pared.

Conexión de los cables de audio y video, y de alimentación de electricidad

Conexión de su televisor a las tomas *Clean Power*[™] de CA de la unidad PowerMount

- 1) Conecte el cable de alimentación eléctrica al televisor (si es un cable que se puede separar).
- 2) Conecte el cable de alimentación del televisor a la toma de CA identificada como "LCD TV" de la PowerMount.

Nota: La toma de CA de la PowerMount identificada como "Spare" también incorpora la protección *SurgeGuard*[™] contra sobretensiones y los filtros *Clean Power* de Monster, y es ideal para alimentar de electricidad y proteger componentes adicionales de audio y video.

Conexión del cable de alimentación de la PowerMount a un tomacorriente de pared

- 1) Conecte el cable de alimentación de electricidad de 8 pies de largo (240 cm) de la PowerMount a un tomacorriente de CA cercano.
- 2) Cuando la PowerMount esté conectada y reciba alimentación de electricidad se iluminarán sus indicadores de LED.

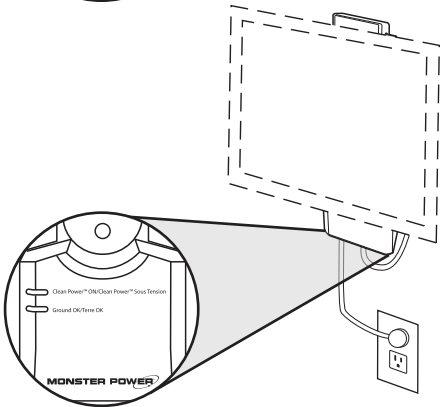
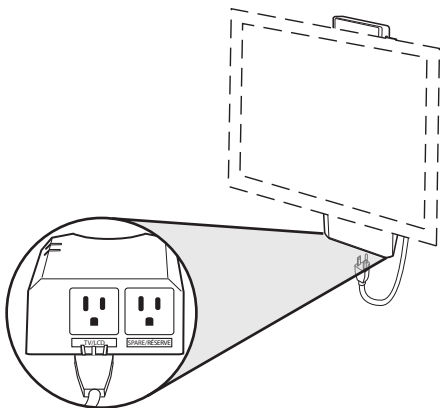

- 3) La leyenda "Clean Power ON" (*Clean Power* activos) indica que los filtros Clean Power están activos.

Conecte los cables coaxiales de TV-Cable, de TV satelital o de la antena de RF a la PowerMount

- 1) Conecte el cable coaxial de su servicio de TV-Cable, de TV satelital o de la antena de RF al conector identificado como "IN" (entrada) en la PowerMount.
- 2) Lleve un segundo cable coaxial desde el terminal denominado "OUT" (salida) en la PowerMount hasta el conector de entrada coaxial de su televisor.

NOTA: Si no está pasando otros cables de audio/video por la base, pase el cable coaxial a su televisor a través del sistema de manejo de cables de la base. Vea arriba.

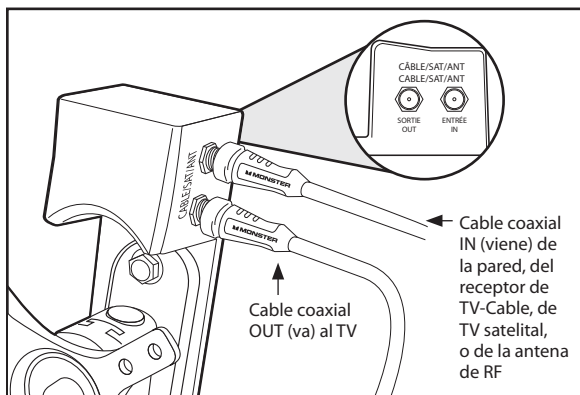

Alarma sonora *Dual Mode Plus*™ incorporada

La protección *Dual Mode Plus* con alarma sonora y circuito de desconexión automática ayuda a proteger a su televisor de las sobretensiones y picos de la electricidad que son potencialmente perjudiciales. Cuando la protección *Dual Mode Plus* está activa, el PowerMount emitirá un sonido de alta frecuencia para indicar que la protección se activó y que no hay paso de electricidad a través de la PowerMount hasta su televisor ni a otros equipos conectados. Cuando ya no haya riesgo, desenchufe el PowerMount de la toma de CA y comuníquese con Monster Customer Service al **1-877-800-8989** para solicitar apoyo técnico en los Estados Unidos o al **001-866-348-4171** en Canadá.

Felicitaciones

Ha instalado exitosamente su PerfectView 350S PowerMount de Monster FlatScreen.

Visite **www.MonsterCable.com/FlatScreen** para conocer otros innovadores productos Monster FlatScreen, incluyendo nuestro cable FlatScreen de perfil ultra-bajo y nuestra solución limpiadora FlatScreen Clean LCD para preservar la pantalla de su televisor plano.

ESPECIFICACIONES

Unidad PowerMount de pared

Clasificación eléctrica de servicio continuo	120 V/60 Hz	
Amperaje máximo nominal	15 A/1800 W	
Modos de protección	Fase-Neutro (F-N) Fase-Tierra (F-T) Neutro-Tierra (N-T)	
Disipación total de energía	3240 Joules	
Nivel de supresión (Voltaje TVSS)	330 voltios	
Dimensiones	Ancho: 3,94 pulgadas	100 mm
	Altura: 10,94 pulgadas	278 mm
	Profundidad: 2,1 pulgadas	53,3 mm

GARANTÍA LIMITADA “LIVE FOREVER”

PARA LOS CONSUMIDORES

Monster, LLC, 7251 West Lake Mead Blvd., Las Vegas, NV, USA (“Monster”) le otorga a Usted esta Garantía Limitada. Los estatutos, el derecho consuetudinario u otra legislación podrían otorgarle otros derechos o compensaciones, los cuales no se verán afectados en virtud de esta Garantía Limitada.

DEFINICIONES

El significado de **“Uso Adecuado”** es el uso del Producto y de los Equipos Conectados a él (i) en el interior de un hogar o una vivienda, (ii) para propósitos personales (en contraposición a comerciales), (iii) en cumplimiento de todas las leyes locales, estatales y federales (incluyendo, con carácter enunciativo pero no limitativo, las normas de construcción y de instalaciones eléctricas), (iv) en cumplimiento de las recomendaciones y/o instrucciones del fabricante contenidas en los materiales y los documentos suministrados con el producto y/o con cualquiera de los Equipos Conectados, (v) con conexiones a tierra adecuadas, (vi) con conexiones directas y adecuadas entre el Producto y una fuente de potencia de CA que tenga una conexión de protección a tierra (excluyendo los generadores de gas o de combustible diesel), (vii) con conexiones adecuadas mediante cables o conexiones telefónicas entre los Equipos Conectados y el Producto (viii) sin conexiones en cadena a cables de extensión, protectores de sobretensiones, tomas múltiples, fuentes de potencia ininterrumpida (“UPS”) ni otros equipos.

El significado de **“Distribuidor Autorizado”** es cualquier distribuidor, revendedor o minorista que (i) estaba autorizado debidamente a hacer transacciones en la jurisdicción donde le vendió el Producto, (ii) tenía la aprobación para venderle el Producto según las leyes de la jurisdicción donde Usted compró el producto, y (iii) le vendió el Producto en condiciones de nuevo y en su embalaje original.

El significado de **“Equipos Conectados”** es cualquier dispositivo que (i) en general sea apto para ser utilizado con el Producto o con productos similares, (ii) satisfaga los requerimientos de todas las leyes y normas de seguridad correspondientes, (iii) contenga sólo componentes fabricados, vendidos o recomendados por el fabricante original del Equipo Conectado, y (iv) no haya sido alterado, manipulado ni modificado por persona alguna distinta a su fabricante o al personal de servicio autorizado o recomendado por el fabricante del Equipo Conectado.

El significado de **“Daños al equipo conectado”** es los daños físicos en el Equipo Conectado debido a un Defecto en el Producto (i) causado por irregularidades transitorias en la alimentación de electricidad CA, en las conexiones por cables o en las conexiones telefónicas, o por sobretensiones causadas en los Equipos Conectados por descargas eléctricas atmosféricas estando conectados al Producto en forma correcta, (ii) que no sean causados por defectos o daños ajenos al Producto que ocurran en el Equipo Conectado, o por sobretensiones o picos por efecto de descargas eléctricas atmosféricas a través de una fuente, medio o conexión distinta a la conexión con

el Producto, y (iii) los daños directos en los Productos Conectados, los cuales no se extienden a daños por pérdida de información, daños consecuentes, indirectos o especiales que se pudieran derivar de dichos Daños al Equipo Conectado.

El significado de **“Valor Justo en el Mercado”** (“FMV”) significa el valor justo en el mercado del Equipo Conectado al momento en el que se produjo el Daño al Equipo Conectado.

El significado de **“Reclamación formal por la garantía”** es una reclamación realizada de acuerdo a la sección “Reclamaciones formales de garantía” en este documento.

El significado de **“Monto Máximo de la Cobertura”** es el monto máximo que Monster le pagará a Usted de acuerdo a los términos de esta Garantía Limitada por Daños al Equipo Conectado y que está definido, en particular para cada uno de los Productos, en la Tabla de Especificaciones que se encuentra más adelante en este documento.

El significado de **“Producto”** es un producto (i) que incluya una referencia a la garantía limitada “Live Forever”; (ii) que Usted haya adquirido en condiciones de nuevo y en su embalaje original de un Distribuidor Autorizado, y (iii) cuyo número de serial, si existía en el producto en condición de nuevo, no haya sido eliminado, modificado o hecho ilegible.

El significado de **“Defecto en el Producto”** significa un defecto, falla, e incumplimiento de esta Garantía Limitada o cualquier otra deficiencia del Producto que haya existido en el momento en que Usted recibió el Producto de un Distribuidor Autorizado y que genere una falla del Producto en cuanto al comportamiento indicado por la documentación de Monster que acompaña al Producto, a menos que dicha falla haya sido causada completa o parcialmente por (a) usos distintos al Uso Adecuado, (b) transporte, negligencia, mal uso o abuso por personas distintas a los empleados de Monster; (c) alteraciones, manipulaciones o modificaciones del Producto por personas distintas a los empleados de Monster; (d) accidentes (distintos a fallas que podrían considerarse Defectos del Producto); (e) labores de mantenimiento de servicio en el Producto hechas por personas distintas a los empleados de Monster; (f) contacto del Producto con el calor, luces brillantes, luz del sol, líquidos, arena u otros contaminantes; o (g) actos fuera del control de Monster incluyendo, con carácter enunciativo pero no limitativo, los actos de Dios, incendios, tormentas (excluyendo sobretensiones causadas por descargas eléctricas atmosféricas), terremotos o inundaciones.

El significado de **“Período de Garantía”** es el período de tiempo durante el cual Monster debe recibir su Reclamo Formal de Garantía. Los distintos Períodos de Garantía correspondientes a los Defectos en el Producto y a los Daños a los Equipos Conectados se definen en la Tabla de Especificaciones que se encuentra más adelante en este documento. El período de garantía se inicia en la fecha en la que Usted adquirió o recibió (la más tardía) el Producto de un Distribuidor Autorizado, según lo señale la factura, recibo de ventas o nota de despacho del Distribuidor Autorizado. Si Usted no dispone de una prueba escrita de la fecha de compra o de recepción, entonces el Período de Garantía se iniciará tres (3) meses después de la fecha en la que el Producto salió de la fábrica de Monster según lo evidenciado en los registros de Monster.

El Período de Garantía finaliza después del lapso de tiempo definido en la Tabla de Especificaciones o después de que Usted haya transferido la propiedad del Producto, lo que ocurra primero. Además, Usted debe llamar a Monster y obtener un Número de Autorización de Devolución (como se indica en “Cómo hacer una Reclamación”) dentro de los dos (2) meses siguientes a que Usted haya descubierto un Defecto del Producto (o debió haberlo descubierto si tal Defecto del Producto era evidente).

La definición de “Usted” es la primera persona natural que adquirió el Producto en su embalaje original y de un Distribuidor Autorizado. Esta Garantía Limitada no se aplica a personas o entidades que hubieren comprado el producto (i) usado o sin embalaje, (ii) para la reventa, alquiler u otro uso comercial, o (iii) de alguien diferente a un Distribuidor Autorizado.

ALCANCE DE ESTA GARANTÍA LIMITADA

PRODUCTOS. Si un Producto incluía un Defecto del Producto cuando Usted lo adquirió de un Distribuidor Autorizado y Monster recibe un Reclamo Formal de Garantía de Usted dentro de los dos (2) meses siguientes a que Usted haya descubierto tal Defecto del Producto (o debió haberlo descubierto si tal Defecto del Producto era evidente) y antes de finalizado el Período de Garantía contra Defectos del Producto correspondiente al Producto afectado, entonces Monster le ofrecerá una de las siguientes compensaciones: Monster (1) reparará o, a su exclusivo criterio, reemplazará el Producto, o (2) le devolverá el precio de compra que Usted pagó al Distribuidor Autorizado por el Producto afectado si la reparación o reemplazo no es viable comercialmente o no se puede hacer oportunamente.

DAÑOS AL EQUIPO CONECTADO. Monster también le ofrecerá a Usted una compensación con respecto a los Daños al Equipo Conectado si (i) Usted hace una reclamación según los términos de la Garantía Limitada para Productos por motivo de un Defecto del Producto que cause Daños al Equipo Conectado a pesar del Uso Adecuado, y (ii) Monster recibe de Usted una Reclamación Formal por la Garantía antes del fin del Período de Garantía por Daños al Equipo Conectado correspondiente al Producto afectado. Si las condiciones indicadas en el párrafo precedente se cumplen, Monster le proveerá de una de las siguientes compensaciones, reservándose Monster a su exclusivo criterio determinar cuál de las tres compensaciones le ofrece: Monster (1) reemplazará el Equipo Conectado dañado; (2) pagará la reparación del Equipo Conectado dañado; o (3) pagará a Usted el VJM del Equipo Conectado, siempre que tal pago no exceda (i) el Monto Máximo de la Cobertura por el producto, o (ii) el daño real producido por sobretensiones que haya ocurrido por un Defecto del Producto. **NOTA: NO SE CUBRE LA COMPENSACIÓN POR LA RESTAURACIÓN DE INFORMACIÓN PERDIDA NI MONSTER ASUME RESPONSABILIDAD ALGUNA POR NINGÚN DAÑO O PERJUICIO INCIDENTAL, CONSECUENTE O INDIRECTO SEGÚN LOS TÉRMINOS DE ESTA GARANTÍA LIMITADA. ALGUNOS ESTADOS NO PERMITEN LA EXCLUSIÓN O LIMITACIÓN DE DAÑOS INCIDENTALES O CONSECUENTES, ASÍ QUE LA LIMITACIÓN O EXCLUSIÓN INDICADA ARRIBA PODRÍA NO ESTAR VIGENTE EN SU CASO.**

CONDICIONES GENERALES

LEGISLACIÓN Y JURISDICCIÓN COMPETENTES. Esta garantía se registró por las leyes del estado de California, EE. UU. Esta garantía le da derechos legales específicos y usted podría tener también otros derechos que varían de un estado a otro. Esta garantía no afecta ningún derecho adicional que usted tenga según las leyes que rigen la venta de bienes al consumidor de su jurisdicción, incluyendo, con carácter enunciativo pero no limitativo, las leyes nacionales conformes a la directiva EC Directive 44/99/EC.

OTROS DERECHOS. ESTA GARANTÍA LE DA DERECHOS LEGALES ESPECÍFICOS Y USTED PODRÍA TENER TAMBIÉN OTROS DERECHOS QUE VARIAN DE UN ESTADO A OTRO. Si cualquier disposición de esta Garantía Limitada está fuera de la ley, es nula o no puede ser exigida legalmente, se considerará que dicha disposición es susceptible de eliminación y no afectará las disposiciones restantes de la Garantía Limitada. En caso de cualquier discrepancia entre la versión en inglés y otras versiones de esta Garantía Limitada, se considerará válida la versión en inglés.

REGISTRO. Haga el registro de su producto en www.MonsterPower.com. Los derechos establecidos por la garantía no se ven afectados si no se hace el registro del producto.

TABLA DE ESPECIFICACIONES

Producto N° de Modelo	Monto Máximo de la Cobertura	Período de garantía del Producto	Período de garantía por Daño al Equipo Conectado
Monster FlatScreen™ Perfect View 350S PowerMount	\$50.000,00 USA	De por vida*	5 años

**El significado de "de por vida" es el lapso menor de tiempo entre la vida del comprador original (persona natural) del Producto, o durante todo el tiempo que el comprador original sea el propietario del Producto.*

RECLAMACIÓN FORMAL POR LA GARANTÍA

CÓMO HACER UNA RECLAMACIÓN. Usted debe seguir estas instrucciones en caso de que se haya producido un daño al Producto o al Equipo Conectado: (1) Llame a Monster dentro de los dos (2) meses siguientes al momento que usted descubra el Defecto del Producto (o debió haberlo descubierto si tal Defecto del Producto era evidente); (2) Suministre una explicación en detalle de cómo ocurrió el daño; (3) Obtenga un Número de Autorización de Devolución; (4) Rellene completamente el formulario de reclamación (que podría enviarse a usted después de que haya enviado su Reclamación Formal por la Garantía); (5) Devuelva los Productos, a Monster habiendo Usted pre-pagado el transporte (que le será reembolsado si usted tiene derecho a una compensación según los términos de esta Garantía Limitada), para la comprobación de

los daños, junto con una copia de **su recibo original de venta y prueba de compra** (la etiqueta UPC o la nota de despacho) de dichos Productos, el formulario de reclamación totalmente lleno y el número de la autorización de devolución impreso en el exterior del embalaje de devolución (el formulario de reclamación incluye las instrucciones para la devolución).

NÚMEROS TELEFÓNICOS. Estados Unidos: 1 877 800-8989 ó 415-840-2000, Canadá 1-866-348-4171, República Checa 800-14247, Reino Unido 0800 0569520, Alemania 0800 1819388, Francia 0800 918201, Países Bajos 0800 0228919, Bélgica 0800 79201, Noruega 800 10906, Dinamarca 8088 2128, Suecia 020 792650, Finlandia 800 112768.

PROCEDIMIENTOS SIGUIENTES. Monster determinará si existe un Defecto del Producto y si el daño al Equipo Conectado fue causado por el Producto. Usted debe permitir el acceso de Monster al local y al lugar en el que ocurrió el daño y a todos los equipos y los recintos vinculados a los mismos, para que sean inspeccionados por empleados o representantes autorizados de Monster. Monster puede, a su exclusivo criterio, indicarle que obtenga un presupuesto de reparación en un centro de servicio técnico o que debe enviar el Equipo Conectado a Monster para ser reparado. Si se solicita un presupuesto de reparación, se le indicará cómo enviar correctamente dicho presupuesto y también la factura correspondiente a Monster para su pago. Cualquier cargo por reparaciones puede ser negociado por Monster.

CRONOGRAMA. Si usted envía una Reclamación Formal por la Garantía y cumple totalmente todos los términos y condiciones de esta Garantía Limitada, Monster hará su máximo esfuerzo para suministrarle una compensación dentro de los treinta (30) días siguientes a la recepción de su Reclamación Formal por la Garantía (si usted es residente de los Estados Unidos – cuarenta y cinco (45) días si usted es residente de cualquier otro país), a menos que el proceso se retrase por factores fuera del control de Monster.

Vers 8/1/2006 – US/EU

©2003 – 2007 Monster, LLC

NOTAS

NOTAS

NOTAS



© 2007 Monster, LLC
7251 West Lake Mead, Las Vegas, NV 89128
1-877-800-8989

Monster Cable International Limited
Ballymaley Business Park Gort Road
Ennis, Co. Clare, Ireland
001-866-348-4171

Engineered in the USA and manufactured for Monster to its quality specifications.
Made in China.

Créé aux États-Unis et fabriqué pour Monster selon ses spécifications de qualité.
Fabriqué en Chine.

Diseñado en los Estados Unidos y fabricado para Monster de acuerdo
a sus especificaciones de calidad.
Hecho en China.

"Monster," "Monster FlatScreen," "PerfectView," the Monster logo, "Clean Power," "SurgeGuard," "Monster Power," "Monster FlatScreen Clean," "OmniBall," and "Monster Cable" are registered or unregistered trademarks of Monster Cable Products, Inc. or its subsidiaries in the US and other countries. VESA is a trademark of the Video Electronics Standards Association.

The product and product packaging are patented under the following patents:
US No. 6,473,510 B1 Taiwan No. NI-130119 China No. ZL 99107639.7. Other patents pending.
Actual product may vary from images shown.

"Monster," "Monster FlatScreen," "PerfectView," le logo Monster, "Clean Power," "SurgeGuard," "Monster Power," "Monster FlatScreen Clean," "OmniBall," et "Monster Cable" sont des marques commerciales ou déposées de Monster Cable Products, Inc. ou de ses filiales aux États-Unis et dans d'autres pays. VESA est une marque commerciale de la Video Electronics Standards Association. Le produit et son emballage sont protégés par les brevets suivants : États-Unis (n° 6,473,510 B1), Taiwan (n° NI-130119), Chine (n° ZL 99107639.7). D'autres brevets sont en instance. Les images présentées ne sont pas nécessairement le reflet exact du produit réel.

"Monster," "Monster FlatScreen," "PerfectView," el logotipo de Monster, "Clean Power," "SurgeGuard," "Monster Power," "Monster FlatScreen Clean," "OmniBall," y "Monster Cable" son marcas comerciales registradas o no registradas de Monster Cable Products, Inc. o de sus subsidiarias en Estados Unidos y en otros países. VESA es una marca registrada de la Video Electronics Standards Association. Este producto y su embalaje están protegidos por las siguientes patentes: No. 6,473,510 B1 de Estados Unidos, No. NI-130119 de Taiwan, No. ZL 99107639.7 de China. Otras patentes en curso. Los productos reales podrían tener variaciones con respecto a las imágenes mostradas.